



Инструкция по применению

Оригинальные инструкции

ВНУТРЕННИЙ БЛОК ALPIC AIR

СОДЕРЖАНИЕ

Меры безопасности.....	01
Уведомление об установке.....	05
Установка внутреннего блока.....	07
Чистота и обслуживание.....	10
Проверенные элементы перед техническим обслуживанием.....	11
Название детали.....	12
Эксплуатация и внедрение пульта дистанционного управления.....	13
Тестирование и эксплуатация.....	20
Конфигурация соединительной трубы.....	21
Руководство специалиста.....	24

Благодарим вас за выбор нашего продукта.

Пожалуйста, внимательно прочтите данное руководство пользователя перед началом работы и сохраните его для дальнейшего использования.

ПРИМЕЧАНИЕ:

Фактический продукт может отличаться от изображения, пожалуйста, обратитесь к реальным продуктам.

AWI-26HRDC1C
AWI-36HRDC1C
AWI-54HRDC1C
AWI-71HRDC1C

Объяснение символов



ПРЕДУПРЕЖДЕНИЕ

Этот символ указывает на возможность смерти или серьезной травмы.



ОСТОРОЖНОСТЬ

Этот символ указывает на возможность получения травмы или повреждения имущества.

УВЕДОМЛЕНИЕ

Обозначает важную, но не связанную с опасностью информацию, используемую для обозначения риска материального ущерба.

Исключения

Производитель не несет никакой ответственности, если телесные повреждения или утрата имущества вызваны следующими причинами.

1. Повредите продукт из-за неправильного или неправильного использования продукта;
2. Изменять, менять, обслуживать или использовать продукт с другим оборудованием без соблюдения инструкций производителя;
3. После проверки дефект продукта напрямую вызван коррозионным газом;
4. После проверки дефекты возникли из-за неправильной эксплуатации товара при транспортировке;
5. Эксплуатируйте, ремонтируйте и обслуживайте устройство, не соблюдая инструкции по эксплуатации или соответствующие правила;
6. После проверки проблема или спор вызваны характеристиками качества или характеристиками деталей и компонентов, произведенных другими производителями;
7. Ущерб вызван стихийными бедствиями, плохим использованием окружающей среды или форс-мажорными обстоятельствами.





Если необходимо установить, переместить или обслуживать кондиционер, сначала обратитесь к дилеру или в местный сервисный центр, чтобы выполнить это. Кондиционер должен устанавливаться, перемещаться или обслуживаться уполномоченным лицом. В противном случае это может привести к серьезному ущербу, травмам или смерти.

В случае утечки хладагента или необходимости его слива во время установки, технического обслуживания или разборки его следует устранить сертифицированными специалистами или иным образом в соответствии с местными законами и правилами.

Этот прибор не предназначен для использования лицами (включая детей) с ограниченными физическими, сенсорными или умственными способностями или с недостатком опыта и знаний, за исключением случаев, когда они находятся под присмотром или проинструктированы относительно использования прибора лицом, ответственным за их безопасность.

За детьми следует следить, чтобы они не играли с прибором.

Хладагент

 <p>Прибор для заполнения легковоспламеняющимся газом R32.</p>	 <p>Перед установкой прибора, читай установку сначала руководство.</p>
 <p>Перед использованием прибора, читай сначала мануал.</p>	 <p>Перед ремонтом прибора, читай сначала мануал.</p>

- Для реализации функции кондиционера в системе циркулирует специальный хладагент. Используемый хладагент — фторид R32, который специально очищается. Хладагент легковоспламеняющийся и не имеет запаха. Более того, это может привести к экс- взрыв при определенных условиях. Но воспламеняемость хладагента очень низкая. Воспламениться можно только огнём.
- По сравнению с обычными хладагентами R32 является экологически чистым хладагентом, не наносящим вреда озоносфере. Влияние на парниковый эффект также меньше. R32 обладает очень хорошими термодинамическими характеристиками, которые обеспечивают действительно высокую энергоэффективность. Поэтому агрегаты требуют меньшего наполнения.

ПРЕДУПРЕЖДЕНИЕ

Не используйте средства для ускорения процесса размораживания или очистки, кроме рекомендованных закончилось производством. В случае необходимости ремонта обратитесь в ближайший авторизованный сервисный центр. Любой ремонт, выполняемый неквалифицированным персоналом, может быть опасным. Прибор следует хранить в помещении без постоянно действующих источников возгорания. (например: открытое пламя, работающий газовый прибор или работающий электрический обогреватель.) Не прокалывайте и не сжигайте. Прибор следует устанавливать, эксплуатировать и хранить в помещении площадью более 30 м².
(Пожалуйста, обратитесь к таблице «а» в разделе «Безопасная эксплуатация с воспламеняющимся хладагентом» для помещения X.) Прибор заполнен горючим газом R32. При ремонте строго следуйте инструкциям производителя. Помните, что хладагенты могут не иметь запаха. Прочтите руководство специалиста.

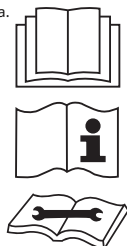

Этот прибор не предназначен для использования лицами (включая детей) с ограниченными физическими, сенсорными или умственными способностями, а также с недостатком опыта и знаний, за исключением случаев, когда они находятся под присмотром или проинструктированы относительно использования прибора лицом, ответственным за их безопасность. За детьми следует следить, чтобы они не играли с прибором. Настоящим наша компания заявляет, что данный кондиционер соответствует основным требованиям и другим соответствующим положениям Директивы RE 2014/53/EU. Копия полного документа прилагается. Диапазон частот беспроводной связи: 2412–2472 МГц. Максимальная мощность передачи: 18 дБм.

R32: 675



Эта маркировка указывает на то, что данный продукт нельзя выбрасывать вместе с другими бытовыми отходами. Чтобы предотвратить возможный вред окружающей среде или здоровью человека от неконтролируемых отходов через

за пределами ЕС. Для предотвращения возможного вреда окружающей среде или здоровью человека. От неконтролируемой утилизации отходов переработайте их ответственно, чтобы способствовать устойчивому повторному использованию материальных ресурсов. Чтобы вернуть использованное устройство, воспользуйтесь системами возврата и сбора или обратитесь к продавцу, у которого было приобретено изделие. Они могут сдать этот продукт на безопасную для окружающей среды переработку.

Если необходимо установить, переместить или обслуживать кондиционер, сначала обратитесь к дилеру или в местный сервисный центр, чтобы заполнить это. Кондиционер должен устанавливаться, перемещаться или обслуживаться уполномоченным лицом. В противном случае это может привести к серьезному ущербу, травмам или смерти.

Безопасная эксплуатация легковоспламеняющегося хладагента

Квалификационные требования к монтажнику и техническому обслуживанию

- Все рабочие, работающие с холодильными системами, должны иметь действующую сертификацию, выданную авторитетной организацией, и сертификацию для работы с холодильными системами, признанную в этой отрасли. Если для обслуживания и ремонта прибора требуется другой технический специалист, им должен руководить человек, имеющий квалификацию по использованию легковоспламеняющегося хладагента.
- Ремонтировать его можно только способом, рекомендованным производителем оборудования.

Примечания по установке

- Кондиционер необходимо устанавливать в помещении, площадь которого превышает минимальную площадь помещения. Минимальная площадь помещения указана на паспортной табличке или в следующей таблице а.
- Не допускается сверлить отверстие или сжигать соединительную трубу.
- Проверка герметичности обязательна после установки.

таблица а - Минимальная площадь помещения (м.)

Зарядить количество (кг)	ПОЛ расположение	ОКНО установлен	стена установлен	потолок установлен
≤1,2	/	/	/	/
1,3	14,5	5,2	1,6	1,1
1,4	16,8	6,1	1,9	1,3
1,5	19,3	7	2,1	1,4
1,6	22	7,9	2,4	1,6
1,7	24,8	8,9	2,8	1,8
1,8	27,8	10	3,1	2,1
1,9	31	11,2	3,4	2,3
2	34,3	12,4	3,8	2,6
2,1	37,8	13,6	4,2	2,8
2,2	41,5	15	4,6	3,1
2,3	45,4	16,3	5	3,4
2,4	49,4	17,8	5,5	3,7
2,5	53,6	19,3	6	4

Замечания по техническому обслуживанию

- Проверьте, соответствует ли зона обслуживания или площадь помещения требованиям паспортной таблички.
 - Эксплуатация допускается только в помещениях, соответствующих требованиям паспортной таблички.
- Проверьте, хорошо ли вентилируется зона технического обслуживания.
 - Статус непрерывной вентиляции должен поддерживаться во время процесса работы.

- Проверьте, есть ли источник пожара или потенциальный источник пожара в зоне обслуживания.
 - В зоне технического обслуживания запрещено использование открытого огня; и следует повесить табличку с предупреждением «Не курить».
- Проверьте, находится ли маркировка прибора в хорошем состоянии.
 - Замените расплывчатый или поврежденный предупреждающий знак.

Сварка

- Если вам необходимо разрезать или сварить трубы системы хладагента в процессе обслуживания, выполните следующие действия:
 - а. Выключите агрегат и отключите электропитание
 - б. Устранить хладагент
 - в. Пылесосить
 - д. Очистите его с помощью N2газ
 - е. Резка или сварка
 - ф. Отнесите обратно в сервисное место для сварки.
- Хладагент должен быть переработан в специализированный резервуар для хранения.
- Убедитесь, что рядом с выходным отверстием вакуумного насоса нет открытого огня и имеется хорошая вентиляция.

Заправка хладагента

- Используйте устройства для заправки хладагента, предназначенные для R32. Убедитесь, что разные виды хладагента не загрязняют друг друга.
- Во время заправки хладагента бак с хладагентом следует держать вертикально.
- Наклейте этикетку на систему после завершения (или незавершения) заполнения.
- Не переполняйте.
- После завершения заполнения, пожалуйста, проверьте обнаружение утечек перед запуском теста; еще раз необходимо провести обнаружение утечки, когда она будет удалена.

Инструкции по технике безопасности

для транспортировки и хранения

- Пожалуйста, используйте детектор горючих газов для проверки перед разгрузкой и открытием контейнера.
- Никакого источника огня и курения.
- Согласно местным правилам и законам.



ПРЕДУПРЕЖДЕНИЕ

Монтаж

- Установка или обслуживание должны выполняться квалифицированными специалистами.
- Прибор должен быть установлен в соответствии с национальными правилами электромонтажа. В соответствии с местными правилами техники безопасности используйте сертифицированную цепь питания и автоматический выключатель.
- Все провода внутреннего и наружного блоков должны подключаться профессионалом. Обязательно отключите электропитание, прежде чем приступать к любым работам, связанным с электричеством и безопасностью.
- Убедитесь, что электропитание соответствует требованиям кондиционера. Нестабильное электропитание или неправильное подключение могут привести к поражению электрическим током, возгоранию или неисправности. Перед использованием кондиционера установите соответствующие кабели электропитания.
- Сопротивление заземления должно соответствовать национальным правилам электробезопасности.
- Кондиционер должен быть правильно заземлен. Неправильное заземление может привести к поражению электрическим током.
- **Не включайте питание до завершения установки.**
 - Обязательно установите автоматический выключатель. В противном случае это может привести к неисправности.
 - Всеполюсный выключатель с расстоянием между контактами не менее 3 мм во всех полюсах должен быть подключен к фиксированной проводке.
 - Автоматический выключатель должен быть оснащен магнитной пружинкой и функцией нагревательной пружинки. Он может защитить от перегрузки и короткого замыкания.



ОСТОРОЖНОСТЬ

Монтаж

- Инструкции по установке и использованию данного продукта предоставлены производителем.
 - Выберите место, недоступное для детей и вдали от животных и растений. Если это неизбежно, добавьте ограждение в целях безопасности.
 - Внутренний блок следует устанавливать близко к стене. Не
 - используйте неквалифицированный шнур питания.
 - Если длина провода подключения питания недостаточна, обратитесь к поставщику за новым.
 - Прибор необходимо расположить так, чтобы вилка была доступна.
 - Для кондиционера с вилкой вилка должна быть доступна после завершения установки.
 - Для кондиционера без вилки на линии должен быть установлен автоматический выключатель.
 - Желто-зеленый провод в кондиционере является заземляющим проводом, который нельзя использовать для других целей. Кондиционер является
 - электроприбором первого класса. Он должен быть надлежащим образом заземлен с помощью специального заземляющего устройства, выполненного профессионалом. Пожалуйста сделайте
- убедитесь, что он всегда надежно заземлен, в противном случае это может привести к поражению
- электрическим током. Температура контура хладагента будет высокой, поэтому держите соединительный кабель подальше от медной трубки.



ПРЕДУПРЕЖДЕНИЕ

Операция

и техническое обслуживание

- Этот прибор могут использовать дети в возрасте от 8 лет и старше, а также лица с ограниченными физическими, сенсорными или умственными способностями или с недостатком опыта и знаний, если они находятся под присмотром или проинструктированы по безопасному использованию прибора и понимают опасности. вовлеченный.
- **Дети не должны играть с прибором.**
- Чистка и пользовательское обслуживание не должны производиться детьми без присмотра.
- Если шнур питания поврежден, во избежание опасности он должен быть заменен производителем, его сервисным агентом или лицом с аналогичной квалификацией.
- Не подключайте кондиционер

переходник к универсальной розетке. В противном случае это может привести к пожару.

- Обязательно отключайте электропитание при чистке кондиционера. В противном случае это может привести к поражению электрическим током.
- Не мойте кондиционер водой, чтобы избежать поражения электрическим током.
- Не распыляйте воду на внутренний блок. Это может привести к поражению электрическим током или неисправности.
- Не ремонтируйте кондиционер самостоятельно. Это может привести к поражению электрическим током или повреждению. Пожалуйста, свяжитесь с дилером, если вам необходимо отремонтировать кондиционер.
- После снятия фильтра не прикасайтесь к плавникам во избежание травм.
- Не просовывайте пальцы или предметы в воздухозаборное или воздуховыпускное отверстие. Это может привести к травмам или повреждению оборудования.



ОСТОРОЖНОСТЬ

Операция

и техническое обслуживание

- Не проливайте воду на пульт дистанционного управления, иначе он может сломаться.
- Не используйте огонь или фен для сушки фильтра, чтобы избежать деформации или опасности возгорания. Не блокируйте
- выпускное или впускное отверстие для воздуха. Это может привести к неисправности.
- Не наступайте на верхнюю панель наружного блока и не кладите тяжелые предметы. Это может привести к повреждению или
- травмам. Когда явление ниже случае, пожалуйста, немедленно выключите кондиционер и отключите питание, и затем обратитесь к дилеру или к квалифицированным специалистам для обслуживания.
 - Шнур питания перегрелся или поврежден.
 - **Ненормальный звук** во время операции.
 - Автоматический выключатель срабатывает

- часто.
- Кондиционер издает запах гари.
- Внутренний блок протекает.

Уведомление об установке

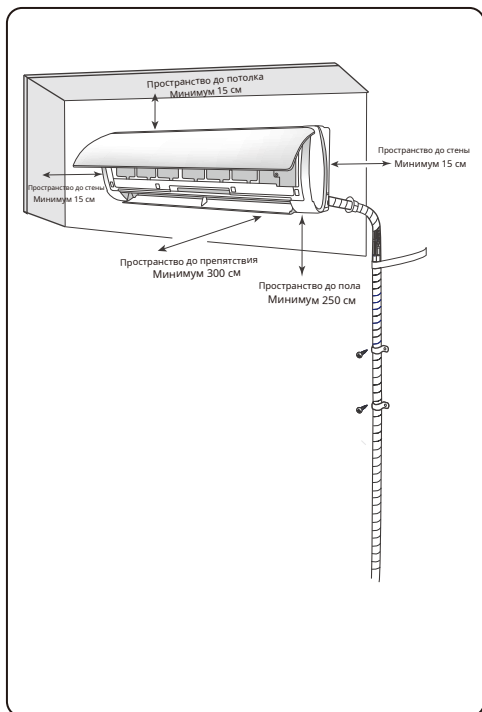

Меры предосторожности при установке и перемещении устройства

Для обеспечения безопасности соблюдайте следующие меры предосторожности.



ПРЕДУПРЕЖДЕНИЕ

- При установке или перемещении агрегата убедитесь, что контур хладагента свободен от воздуха или вещества, отличные от указанного хладагента.

Любое присутствие воздуха или других посторонних веществ в контуре хладагента приведет к повышению давления в системе или разрушению компрессора, что приведет к травме.

- При установке или перемещении данного устройства не управляйте хладагент, который не соответствует указанному на паспортной табличке, или неквалифицированный хладагент.

В противном случае это может привести к ненормальной работе, неправильным действиям, механической неисправности или даже к серьезной аварии.

- Если во время перемещения или ремонта устройства необходимо восстановить хладагент,



ПРЕДУПРЕЖДЕНИЕ

убедитесь, что агрегат работает в режиме охлаждения. Затем полностью закройте клапан на стороне высокого давления (жидкостный клапан). Примерно через 30-40 секунд полностью закройте клапан на стороне низкого давления (газовый клапан), немедленно остановите агрегат и отключите питание. Обратите внимание, что время восстановления хладагента не должно превышать 1 минуты.

Если восстановление хладагента занимает слишком много времени, воздух может попасть внутрь, что приведет к повышению давления или разрушению компрессора, что приведет к травмам.

- Во время восстановления хладагента перед отсоединением соединительной трубы убедитесь, что клапан жидкости и газа полностью закрыты и питание отключено.

Если компрессор начнет работать, когда запорный клапан открыт, а соединительная труба еще не подсоединена, воздух будет всасываться, что приведет к повышению давления или разрушению компрессора, что приведет к травме.

- При установке агрегата убедитесь, что соединительная труба надежно подсоединена, прежде чем компрессор начнет работать.

Если компрессор начнет работать, когда запорный клапан открыт, а соединительная труба еще не подсоединена, воздух будет всасываться, что приведет к повышению давления или разрушению компрессора, что приведет к травме.

- Запрещается устанавливать устройство в местах, где возможна утечка едкого или горючего газа.

Если вокруг устройства произойдет утечка газа, это может привести к взрыву и другим несчастным случаям.

- Не используйте удлинители для электрических соединений. Если длина электрического провода недостаточна, обратитесь в авторизованный местный сервисный центр и попросите подходящий электрический провод. Плохие соединения могут привести к поражению электрическим током или возгоранию.

- Используйте указанные типы проводов для электрических соединений между внутренним и наружным блоками. Надежно зажмите провода, чтобы их клеммы не подвергались внешним нагрузкам.

Электрические провода недостаточной мощности, неправильные соединения проводов и ненадежные клеммы могут стать причиной поражения электрическим током или возгорания.

Инструменты для установки

- | | | |
|---------------------|-------------------------------|---|
| 1 Измеритель уровня | 7 Открытый конец гаечный ключ | 12 Универсальный метр |
| 2 Отвертка | 8 Труборез | 13 Внутренний шестигольник гаечный ключ |
| 3 Дарная дрель | 9 Утечка детектор | 14 Измерение лента |
| 4 Уровная головка | 10 Вакуумный насос | |
| 5 Асширитель труб | 11 Датчик давления | |
| 6 Гаечный ключ | | |

УВЕДОМЛЕНИЕ

- Для установки обратитесь к местному агенту.
- Не используйте некачественную холодную электроэнергию.

Выбор места установки

Основное требование

Установка устройства в следующих местах может привести к неисправности. Если это неизбежно, обратитесь к местному дилеру:

1. Место с сильными источниками тепла, парами, горячими или взрывоопасными газами или летучими предметами, распространяющимися в воздухе.
2. Место с высокочастотными устройствами (например, сварочным аппаратом, медицинским оборудованием).
3. Место рядом с прибрежной зоной.
4. Место, где в воздухе присутствует масло или пары.
5. Место с сернистым газом.
6. Другие места с особыми обстоятельствами.
7. Прибор нельзя устанавливать в прачечной.
8. Не допускается установка на нестабильную версию или движущейся базовой конструкции (например, грузовика) или в агрессивная среда (например, химическая фабрика).

Внутренний блок

1. Рядом с воздухозаборником и воздуховывпускным отверстием не должно быть никаких препятствий.
2. Выберите место, где конденсат будет легко рассеиваться и не будет влиять на других людей.
3. Выберите место, удобное для подключения наружного блока, рядом с розеткой.
4. Выберите место, недоступное для детей.
5. Место должно выдерживать вес внутреннего блока и не увеличивать шум и вибрацию.
6. Прибор необходимо устанавливать на высоте 2,5 м над полом.
7. Не устанавливайте внутренний блок прямо над электроприбором.
8. Пожалуйста, постарайтесь держаться подальше от люминесцентных ламп.

Меры предосторожности

1. При установке устройства необходимо соблюдать правила электробезопасности.
2. В соответствии с местными правилами техники безопасности используйте сертифицированную цепь питания и воздушный выключатель.
3. Убедитесь, что источник питания соответствует требованиям кондиционера. Нестабильное питание, неправильная проводка или неисправность. Перед использованием кондиционера установите соответствующие кабели электропитания.
4. Правильно подсоедините провод под напряжением, нейтральный провод и заземляющий провод розетки.
5. Обязательно отключите электропитание, прежде чем приступать к любым работам, связанным с электричеством и безопасностью.
6. Не включайте питание до завершения установки.

Требования к электрическому подключению

7. Если шнур питания поврежден, во избежание опасности он должен быть заменен производителем, его сервисным агентом или лицом с аналогичной квалификацией.
8. Температура контура хладагента будет высокой, пожалуйста, держите соединительный кабель подальше.
из медной трубки.
9. Прибор должен быть установлен в соответствии с национальными правилами электромонтажа.

Требование к заземлению

1. Кондиционер является электроприбором первого класса. Он должен быть надлежащим образом заземлен с помощью специального заземляющего устройства, выполненного профессионалом. Пожалуйста, убедитесь, что он всегда надежно заземлен, в противном случае это может привести к поражению электрическим током.
2. Желто-зеленый провод кондиционера является заземляющим проводом, который нельзя использовать для других целей.
3. Сопротивление заземления должно соответствовать национальным правилам электробезопасности.
4. Прибор необходимо расположить так, чтобы вилка была доступна.
5. Всеполюсный выключатель с расстоянием между контактами не менее 3 мм во всех полюсах должен быть подключен к фиксированной проводке.

Установка внутреннего блока

Шаг 1:

Выберите место установки

Рекомендуйте клиенту место установки, а затем подтвердите его с клиентом.

Шаг 2:

Установите раму для настенного монтажа

1. Повесьте настенную раму на стену; отрегулируйте его горизонтальное положение с помощью измерителя уровня, а затем укажите отверстия для крепления винтов на стене.
2. Просверлите отверстия для крепления винтов в стене с помощью ударной дрели (характеристики сверлильной головки должны быть такими же, как у частиц расширения пластика), а затем заполните отверстия частицами расширения пластика.
3. Закрепите раму для настенного монтажа на стене с помощью саморезов, а затем проверьте, прочно ли она установлена, потянув ее. Если пластиковая частица расширения оторвалась, просверлите поблизости еще одно крепежное отверстие.

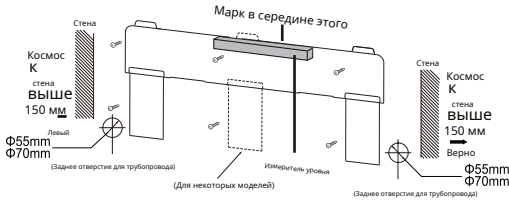

Шаг 3:

Открытое отверстие для трубопровода

1. Выберите положение отверстия для трубопровода в соответствии с направлением выпускной трубы. Положение отверстия для трубопровода должно быть немного ниже, чем настенная рама, как показано ниже.

ПРИМЕЧАНИЕ

- Настенная панель предназначена только для иллюстративных целей, пожалуйста, обратитесь к фактической установке.
- Пожалуйста, обратитесь к фактическим обстоятельствам для количества винтов и положения винтов.

2. После завершения установки потяните монтажную пластину рукой, чтобы убедиться, что она надежно закреплена. Распределение усилий для всех винтов должно быть равномерным.
3. Откройте отверстие для трубопровода диаметром 55 или 70 в выбранном положении выпускной трубы. Для беспрепятственного слива воды слегка наклоните отверстие для трубопровода в стене вниз, к наружной стороне, с уклоном 5–10°.

ПРИМЕЧАНИЕ

- Обратите внимание на защиту от пыли и примите соответствующие меры безопасности при открытии отверстия.



Шаг 4:

Выпускная труба

1. Трубу можно вывести вправо, назад вправо, влево или назад влево.

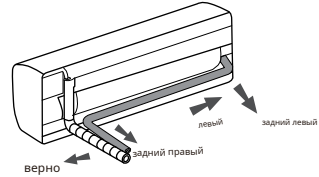

2. При выборе вывода трубы слева или справа отрежьте соответствующее отверстие в нижней части корпуса.



Шаг 5:

Подсоедините трубку внутреннего блока

1. Направьте соединение трубы на соответствующий раструб.
2. Предварительно затяните накидную гайку рукой.

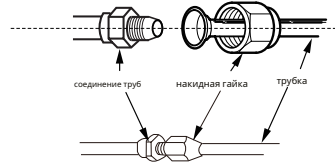

3. Отрегулируйте крутящий момент, сверяясь со следующей таблицей. Поместите рожковый ключ на соединение труб и наденьте динамометрический ключ на накидную гайку. Затяните накидную гайку динамометрическим ключом.

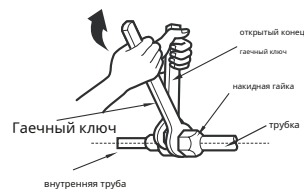

Диаметр шестигранной гайки	Момент затяжки (Нм)
1/4 дюйма	15~20
3/8 дюйма	30~40
1/2 дюйма	45~55
5/8 дюйма	60~65
3/4 дюйма	70~75

4. Оберните внутреннюю трубу и место соединения соединительной трубы изоляционной трубой, а затем оберните ее лентой.

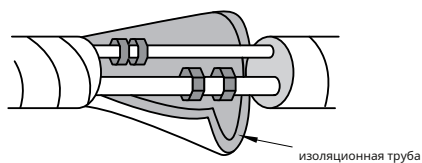

Шаг 6:

Установить сливной шланг

1. Подсоедините сливной шланг к выпускной трубе внутреннего блока.

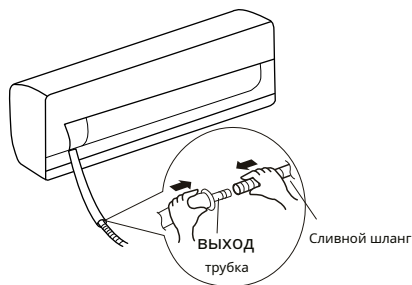

2. Закрепите стык скотчем.

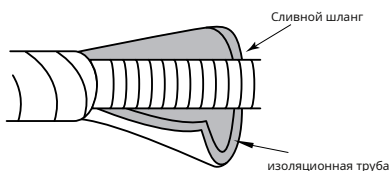
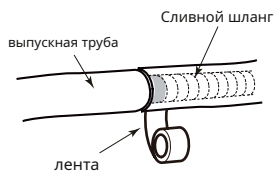

ПРИМЕЧАНИЕ

- Добавить изоляционную трубку в дренажный шланг внутреннего помещения, чтобы предотвратить образование конденсата.
- Частицы пластического расширения не предусмотрены.

Шаг 7:

Подсоедините провод внутреннего блока

УВЕДОМЛЕНИЕ

- Все провода внутреннего и наружного блоков должны подключаться профессионалом.
- Если длина провода подключения питания недостаточна, обратитесь к поставщику за новым. Не удлиняйте провод самостоятельно.
- Для кондиционера с вилкой вилка должна быть доступна после завершения установки.
- Для кондиционера без вилки на линии должен быть установлен воздушный выключатель. Воздушный переключатель должен иметь разъем для всех полюсов, а расстояние между контактами должно быть более 3 мм.

1. Откройте панель, выкрутите винт на крышке проводки, а затем снимите крышку.

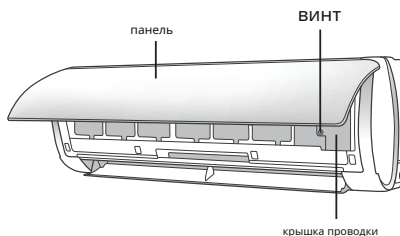

2. Пропустите провод подключения питания через поперечное отверстие для кабеля в задней части внутреннего блока, а затем вытащите его с передней стороны.

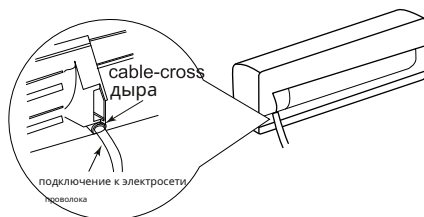

3. Снимите зажим провода; подключите провод подключения питания к клемме проводки в соответствии с цветом; затяните винт, а затем закрепите провод подключения питания с помощью зажима.

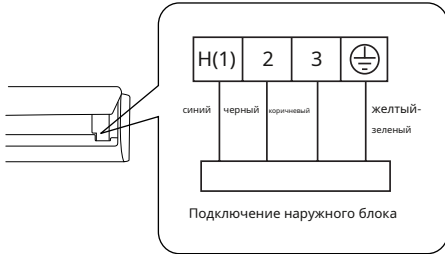

УВЕДОМЛЕНИЕ

- Монтажная плата предназначена только для справки, пожалуйста, обратитесь к фактической.

4. Установите крышку проводки на место и затяните винт.
5. Закройте панель.

Шаг 8:

Перевязать трубу

1. Закрепите соединительную трубку, шнур питания и сливной шланг лентой.

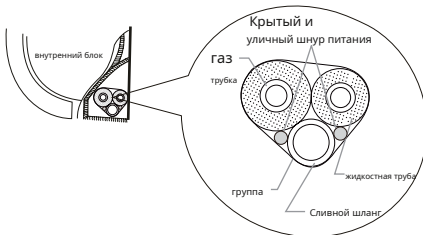

2. Зарезервируйте определенную длину сливного шланга и шнура питания для их установки при их связывании. При определенной степени связывания отключите питание внутреннего блока, а затем отсоедините сливной шланг.

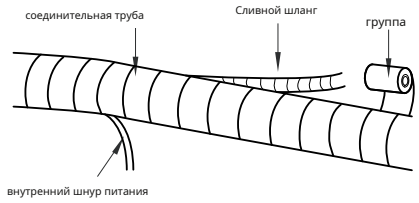

3. Свяжите их равномерно.
4. Трубопровод для жидкости и газопровод должны быть соединены на концах отдельно.

УВЕДОМЛЕНИЕ

- Шнур питания и провод управления не должны пересекаться или наматываться.
- Сливной шланг должен быть закреплен внизу.

Шаг 9:

Подвесьте внутренний блок

1. Поместите связанные трубы в стеновую трубу, а затем заставьте их пройти через отверстие в стене.
2. Подвесьте внутренний блок на настенное крепление. рамка.
3. Заполните зазор между трубами и отверстием в стене герметиком.
4. Закрепите настенную трубу.
5. Проверьте, надежно ли установлен внутренний блок и плотно ли он прилегает к стене.

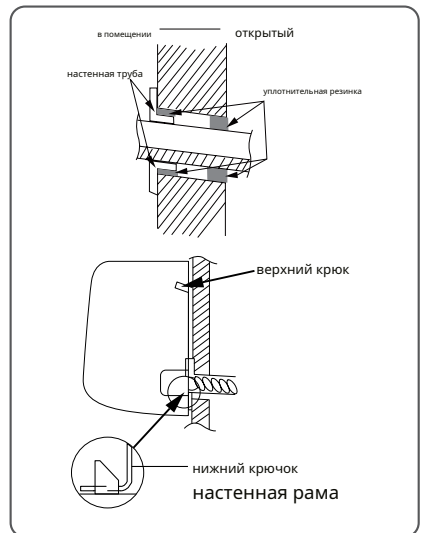

УВЕДОМЛЕНИЕ

- Не сгибайте сливной шланг слишком сильно, чтобы предотвратить его засорение.

Чистота и обслуживание



- Выключите кондиционер и отключите питание перед чисткой кондиционера, чтобы избежать поражения электрическим током.
- Не мойте кондиционер водой, чтобы избежать поражения электрическим током.
- Не используйте летучие жидкости для очистки кондиционера.
- Не используйте жидкие или едкие моющие средства для чистки прибора и не проливайте на него воду или другую жидкость, в противном случае это может привести к повреждению пластиковых компонентов или даже к поражению электрическим током.

Очистите поверхность внутреннего блока.

Если поверхность внутреннего блока загрязнена, для ее протирания рекомендуется использовать мягкую сухую или влажную ткань.

УВЕДОМЛЕНИЕ

- Не снимайте панель во время ее чистки.

Очистить фильтр

1. Открыть панель

Вытяните панель на определенный угол, как показано на рис.

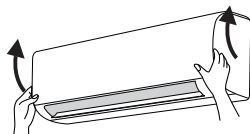

2. Удалить фильтр

Снимите фильтр, как показано на рис.

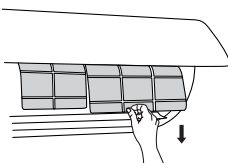

3. Очистите фильтр.

- Для очистки фильтра используйте пылесборник или воду.
- Если фильтр очень загрязнен, используйте воду (ниже 45°C) очистите его, а затем положите в тенистое и прохладное место для просушки.

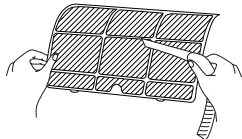

4. Установите фильтр

Установите фильтр и плотно закройте крышку панели.

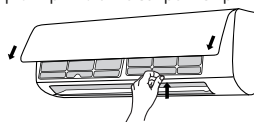

- Фильтр следует чистить каждые три месяца. Если в рабочей среде много пыли, частоту чистки можно увеличить.
- После снятия фильтра не прикасайтесь к плавникам во избежание травм.
- Не используйте огонь или фен для сушки фильтра, чтобы избежать деформации или опасности возгорания.

УВЕДОМЛЕНИЕ. Проверка перед сезоном использования

1. Проверьте, не заблокированы ли воздухозаборники и воздуховыпускные отверстия.
2. Проверьте, находятся ли воздушный выключатель, вилка и розетка в хорошем состоянии.
3. Проверьте, чист ли фильтр.
4. Проверьте, не поврежден ли и не подвержен ли коррозии монтажный кронштейн наружного блока. Если да, пожалуйста, свяжитесь с дилером.
5. Проверьте, не повреждена ли дренажная труба.

УВЕДОМЛЕНИЕ. Проверка после сезона использования.

1. Отключите источник питания.
2. Очистите фильтр и панель внутреннего блока.
3. Проверьте, не поврежден ли или не подвергся коррозии монтажный кронштейн наружного устройства или устройства. Если да, пожалуйста, свяжитесь с дилером.

Уведомление о восстановлении

1. Многие упаковочные материалы подлежат вторичной переработке. Пожалуйста, утилизируйте их в соответствующем пункте переработки.
2. Если вы хотите утилизировать кондиционер, обратитесь к местному дилеру или консультанту сервисного центра, чтобы узнать правильный метод утилизации.

Код ошибки

Если состояние кондиционера ненормальное, индикатор температуры на внутреннем блоке будет мигать, отображая соответствующий код ошибки. Пожалуйста, обратитесь к приведенному ниже списку для идентификации кода ошибки.

Код ошибки	Поиск неисправностей
E1, E5, E6, E8 H3, H6, U8	Устранить ее можно после перезапуска агрегата. В противном случае обратитесь за обслуживанием к квалифицированным специалистам.
C5, F0, F1, F2	Для обслуживания обращайтесь к квалифицированным специалистам.

ПРИМЕЧАНИЕ

- Если есть другие коды ошибок, обратитесь за обслуживанием к квалифицированным специалистам.

Проверенные элементы ранее обслуживание

Общий анализ явлений

Пожалуйста, проверьте приведенные ниже пункты, прежде чем обращаться за обслуживанием. Если неисправность по-прежнему не удаётся устранить, обратитесь к местному дилеру или к квалифицированным специалистам.

Феномен	Проверить элементы	Решение
Внутренний блок не могут получить удаленное сотрудничество Си-троллера гнал или удаленный контроллер имеет бездействие.	Были ли на него серьезные помехи (например, статическое электричество, стабильное напряжение)?	Вытащите вилку. Повторно вставьте вилку примерно через 3 минуты, а затем снова включите устройство.
	Будь то удаленное сотрудничество pntroller находится в зоне приема сигнала?	Прием сигнала дальность 8 метров.
	Есть ли препятствия?	Устраните препятствия.
	Будь то удаленное сотрудничество pntroller указывает на окно приема?	Выберите правильный угол и направьте пульт контроллер на приемном окне в помещении единица.
	Низкая чувствительность пульта дистанционного управления; нечеткое отображение или нет отображать?	Проверьте батареи. Если мощность батарей слишком низкая, замените их.
	Нет дисплея при работе с дистанционным управлением. ролик?	Проверьте, ремень-повязка контроллер не был поврежден. Если да, замените его.
Нет воздуха из помещения единица	Воздухозаборник или воздуховоды внутреннего блока заблокированы?	Устраняйте препятствия.
	В режиме обогрева, температура в помещении достигнута установка температуры?	После достижения установки температура, в помещении устройство перестанет выдувать воздух.
	Режим обогрева есть включился только сейчас?	Чтобы предотвратить выброс холодного воздуха, внутренний блок запустится с задержкой. в течение нескольких минут, что является нормальным явлением.
Воздух кондиционер не могут работать	Сбой питания?	Подождите, пока власть восстановление.
	Вилка ослаблена?	Снова вставьте вилку.
	Сработал воздушный выключатель или сгорел предохранитель?	Попросите профессионала заменить воздушный выключатель или предохранитель.
	Проводка неисправна-ЦИЯ?	Попросите профессионала заменить это.
	Устройство перезагружено незамедлительно после остановить операцию?	Подождите 3 минуты, а затем снова включите устройство.
Является ли функция настройка для удаленного контроллер правильный?	Сбросьте функцию.	
Туман - это эм-ВЗЯТО ИЗ внутренний блок отверстие для выпуска воздуха	Температура в помещении и влажность высокая?	Потому что воздух в помещении быстро охлаждается. Через некоторое время температура в помещении и влажность Мидитность уменьшится, и туман исчезнет.

Феномен	Проверить элементы	Решение
Запахи излучаемый	Есть ли наш источник, такой как мебель и сигареты-тт и т. д.	Устранить запах источник. Очистить фильтр.
Установите температура природа не может корректироваться	Требуемая температура превышает установить температуру диапазон?	Установить температуру Диапазон: 16°C-30°C.
Охлаждение (обогрев) эффект есть не хорошо.	Напряжение слишком низкое?	Подождите, пока напряжение не вернется в норму.
	Фильтр грязный?	Очистите фильтр.
	Установленная температура в должном диапазоне?	Отрегулируйте температуру до правильный диапазон.
Кондиционирование воздуха ненормально	Дверь и окно открыты?	Закройте дверь и окно.
	Есть ли инт-ссылка, например гром, беспроводной устройства и т. д.	Отключите питание, снова включите питание, а затем снова включите устройство.
"Вода течет» шум	Кондиционер есть включил или выключил только сейчас?	Шум — это звук текущего хладагента. внутри устройства, что является нормальным явлением.
Крекинг шум	Кондиционер есть включил или выключил только сейчас?	Это звук трения, вызванный расширением и/или сжатие панели или других частей из-за изменения температуры.



ПРЕДУПРЕЖДЕНИЕ

- При возникновении описанного ниже явления немедленно выключите кондиционер и отключите питание, а затем обратитесь к дилеру или к квалифицированным специалистам для обслуживания.
 - Шнур питания перегрелся или поврежден. Во время работы слышен посторонний звук. Воздушный
 - выключатель часто срабатывает.
 - Кондиционер издает запах гари.
 - Внутренний блок протекает.
- Не ремонтируйте и не устанавливайте кондиционер самостоятельно.
- Если кондиционер работает в ненормальных условиях, это может привести к неисправности, поражению электрическим током или пожару.

Название детали

Внутренний блок

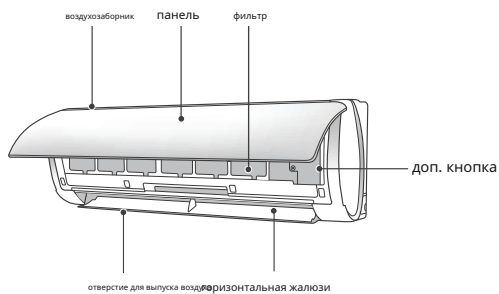

- Если пульт дистанционного управления утерян или поврежден, используйте вспомогательный. Кнопка включения или выключения кондиционера. Подробное описание операции показано ниже: Как показано на рисунке, откройте панель и нажмите аш. кнопка выключения кондиционера. Когда кондиционер включен, он будет работать в автоматическом режиме.

Отображать

Режим нагрева		R: красный индикатор (только для тепловой модели)
Крутой режим		W: белый индикатор
Режим сушки		Г: зеленый индикатор О: оранжевый индикатор
Темп. индикатор	26	
Индикатор мощности		

ПРИМЕЧАНИЕ

- Это общее введение, цвет индикатора предназначен только для справки. Пожалуйста, обратитесь к фактическому дисплею.
- Отображаемый контент может отличаться от фактического. Пожалуйста, обратитесь к фактическому дисплею.

Эксплуатация и внедрение пульта дистанционного управления

Кнопки на пульте дистанционного управления



Знакомство со значками на экране дисплея

	в чувствую	
	Установить скорость вентилятора	
	Турбо-режим	
	Отправить сигнал	
Режим работы		Автоматический режим
		Крутой режим
		Режим сушки
		Режим вентилятора
		Режим нагрева
		Режим сна
	8°C функция нагрева	
	Режим здоровья	
	Функция очистки	
	Тихий	
Темп. тип дисплея		Заданная температура.
		Внутренняя среда темп.
		Открытый окружающий мир темп.
	Часы	
	Установить температуру	
	Функция Wi-Fi	
	Установить время	
	ТАЙМЕР ВКЛ / ТАЙМЕР ВЫКЛ	
	Свет	
	Левый и правый поворот	
	Качение вверх и вниз	
	Блокировка от детей	

Знакомство с кнопками на пульте дистанционного управления

ПРИМЕЧАНИЕ

- Это пульт дистанционного управления общего назначения. Его можно использовать для многофункционального кондиционера. Для функций, которых нет в модели, если нажать соответствующую кнопку на пульте дистанционного управления, устройство сохранит исходное рабочее состояние.
- После подачи питания кондиционер издаст звук. Индикатор питания « » горит. После этого вы можете управлять кондиционером с помощью пульта дистанционного управления.
- Во включенном состоянии при нажатии кнопки на пульте дистанционного управления значок сигнала « » на дисплее пульта дистанционного управления мигнет один раз, и кондиционер издаст звук «ди», что означает, что сигнал был отправлен на кондиционер. .
- Что касается моделей с функциями Wi-Fi или проводного контроллера, сначала внутренний блок должен управляться стандартным пультом дистанционного управления в автоматическом режиме, а затем функция регулировки температуры в автоматическом режиме может быть реализована с помощью приложения или проводного контроллера.
- Этот пульт дистанционного управления может регулировать температуру в автоматическом режиме. При сопоставлении с устройством, которое не имеет функции регулировки температуры в автоматическом режиме, заданная температура в автоматическом режиме может быть недействительной, или отображаемая заданная температура на устройстве не совпадает с температурой на пульте дистанционного управления в автоматическом режиме.



кнопка

Нажмите эту кнопку, чтобы включить устройство. Нажмите эту кнопку еще раз, чтобы выключить устройство.

MODE

кнопка

Нажмите эту кнопку, чтобы выбрать необходимый режим работы.



- При выборе автоматического режима кондиционер будет работать автоматически в соответствии с измеренной температурой. Нажмите кнопку «ВЕНТИЛЯТОР», чтобы отрегулировать скорость вентилятора. Нажмите кнопку «» / «» для регулировки угла обдува вентилятора.

- После выбора режима охлаждения кондиционер будет работать в режиме охлаждения. Нажмите кнопку «▲» или «▼», чтобы отрегулировать заданную температуру. Нажмите кнопку «ВЕНТИЛЯТОР», чтобы отрегулировать скорость вентилятора. Нажимать " " / " "



Кнопка для регулировки угла обдува вентилятора.

- При выборе режима осушения кондиционер работает на низкой скорости в режиме осушения. В режиме осушения скорость вентилятора регулировать нельзя.

Нажмите кнопку " " / " " чтобы отрегулировать угол обдува вентилятора.

- При выборе режима вентиляции кондиционер будет работать только с вентилятором, без охлаждения и обогрева. Нажмите кнопку «ВЕНТИЛЯТОР», чтобы отрегулировать скорость вентилятора. Нажмите кнопку " " / " " чтобы отрегулировать угол обдува вентилятора.
- При выборе режима обогрева кондиционер работает в режиме обогрева. Нажмите кнопку «▲» или «▼», чтобы отрегулировать заданную температуру. Нажмите кнопку «ВЕНТИЛЯТОР», чтобы отрегулировать скорость вентилятора. Нажмите кнопку " " / " ", чтобы отрегулировать угол обдува вентилятора.

ПРИМЕЧАНИЕ

- Для предотвращения холодного воздуха после запуска режима обогрева внутренний блок будет задерживать продувку воздуха на 1-5 минут (фактическое время задержки зависит от температуры окружающей среды в помещении).
- Установите диапазон температуры с пульта дистанционного управления: 16-30°C (61-86°F).
- Скорость вентилятора: автоматическая, низкая скорость, низкая-средняя скорость, средняя скорость, средняя-высокая скорость, высокая скорость.
- В автоматическом режиме может отображаться температура; В автоматическом режиме можно регулировать заданную температуру.

FAN

кнопка

Эта кнопка используется для установки скорости вентилятора в последовательности: АВТО, , , K , затем вернуться в режим Авто.



Низкая скорость Низкая-Средняя скорость Средняя скорость Средняя-высокая скорость Высокоскоростной

ПРИМЕЧАНИЕ

- В режиме осушения низкая скорость вентилятора.
- Функция X-FAN Удерживайте кнопку скорости вентилятора в течение 2 секунд в режиме охлаждения или осушения, отобразится значок « » и внутренний вентилятор продолжит работу в течение нескольких минут, чтобы осушить внутренний блок, даже если вы выключили блок. После подачи питания по умолчанию устанавливается значение X-FAN OFF. X-FAN недоступен в автоматическом режиме, режиме вентиляции или обогрева.

Эта функция указывает на то, что влага из испарителя внутреннего блока будет удалена после остановки блока во избежание образования плесени.

- Включив функцию X-FAN: После выключения устройства нажимаем кнопки « » внутреннего вентилятора пр. и он будет работать в течение нескольких минут, на низкой скорости. В этот период удерживайте кнопку скорости вентилятора в течение 2 секунд, чтобы напрямую остановить вентилятор внутреннего блока.

- Выключив функцию X-FAN: После выключения устройства нажимаем кнопки « » весь блок автоматически выключится.

TURBO кнопка

В режиме охлаждения или нагрева нажмите эту кнопку, чтобы переключиться в режим быстрого охлаждения или быстрого нагрева. Значок « » отображается на пульте дистанционного управления. Нажмите эту кнопку еще раз, чтобы выйти из функции Turbo, и значок « » исчезнет.

Если запустить эту функцию, устройство будет работать на сверхвысокой скорости вентилятора для быстрого охлаждения или нагрева, чтобы температура окружающей среды как можно скорее приблизилась к заданной температуре.

кнопка

Нажмите кнопку «▲» или «▼» один раз, чтобы увеличить или уменьшить заданную температуру на 1°C (°F). Удерживая кнопку «▲» или «▼», через 2 секунды заданная температура на пульте дистанционного управления быстро изменится. Если отпустить кнопку после завершения настройки, индикатор температуры на внутреннем блоке изменится соответствующим образом.

При установке ТАЙМЕРА ВКЛ, ТАЙМЕРА ВЫКЛ или ЧАСОВ нажмите кнопку «▲» или «▼», чтобы настроить время. (См. кнопки ЧАСЫ, ТАЙМЕР ВКЛ, ТАЙМЕР ВЫКЛ).

кнопка

Нажмите эту кнопку, чтобы выбрать левый и правый угол поворота. Угол обдува вентилятором можно выбрать по кругу, как показано ниже:

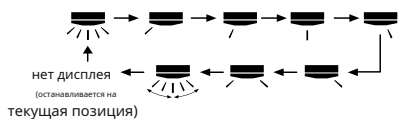

ПРИМЕЧАНИЕ

- Нажмите эту кнопку и удерживайте ее в течение более 2 секунд, основной блок будет качаться вперед и назад слева направо, а затем ослабьте кнопку, блок перестанет качаться, и текущее положение направляющих жалюзи будет немедленно сохранено.

- В режиме поворота влево и вправо, когда состояние переключается с «выкл.» на «вкл.», на дисплее нажать эту кнопку еще раз

2 секунды спустя, статус переключится на статус выключения напрямую; если нажмете эту кнопку еще раз в течение 2 с, изменение статуса качания также будет зависеть от последовательности циркуляции, указанной выше.

- Функция доступна только для некоторых моделей.

кнопка

Нажмите эту кнопку, чтобы выбрать угол поворота вверх и вниз. Угол обдува вентилятором можно выбрать по кругу, как показано ниже:

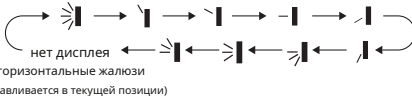

- При выборе « » кондиционер автоматически включает вентилятор. Горизонтальные жалюзи автоматически поворачиваются вверх и вниз на максимальный угол.

- При выборе " . . . ", кондиционер останавливает вентилятор в фиксированном положении. Горизонтальная заслонка останавливается в фиксированном положении.

- При выборе " ≧ | ≧ | ≧ | ", кондиционер есть обдувающий вентилятор под фиксированным углом. Горизонтальные жалюзи направляют воздух под фиксированным углом.

- Удерживайте кнопку « » более 2 секунд, чтобы установить необходимый угол поворота. Достигнув необходимого угла, отпустите кнопку.

ПРИМЕЧАНИЕ

- « ≧ | ≧ | ≧ | » может быть недоступно.

Получив этот сигнал, кондиционер автоматически включит вентилятор.

- Нажмите эту кнопку и удерживайте ее в течение более 2 секунд, основной блок будет качаться вперед и назад сверху вниз, а затем ослабьте кнопку, текущее положение направляющих жалюзи устройства будет немедленно сохранено.

- В режиме поворота вверх и вниз, когда статус переключается с «Выкл.» на «Выкл.», если нажать эту кнопку еще раз через 2 секунды, статус сразу переключится на «Выкл.»; если нажать эту кнопку еще раз в течение 2 с, изменение статуса качания также будет зависеть от последовательности циркуляции, указанной выше.

SLEEP кнопка

- Нажмите эту кнопку, чтобы выбрать режим сна 1 (сон 2), Сон 3 () и отменить спящий режим, перемещаться между ними, после подачи питания по умолчанию используется отмена спящего режима.

«Сон 1» — это «Спящий режим 1» в режимах охлаждения; Состояние сна после работы в течение одного часа, настройка температуры основного блока увеличится на 1, два часа, настройка

температура увеличилась 2, тогда агрегат будет работать при этой заданной температуре; В режиме обогрева: спящий режим после работы в течение одного часа, заданная температура уменьшится на 1, через два часа заданная температура уменьшится на 2, затем устройство будет работать при этой заданной температуре.

● «Сон 2» — это режим сна 2, то есть кондиционер будет работать в соответствии с предварительно заданной группой температурной кривой сна.

● Sleep 3 — настройка кривой сна в режиме сна, сделанная своими руками;

(1) В режиме «Сон 3» нажмите и удерживайте кнопку «Турбо», пульт дистанционного управления перейдет в режим настройки режима индивидуального сна пользователя, в это время на пульте дистанционного управления будет отображаться «1 час», заданная температура «88». Отобразить соответствующую температуру последней настройки кривой сна и мигать (первое введение будет отображаться в соответствии с начальным значением настройки кривой оригинальной фабрики);

(2) Отрегулируйте кнопки «▲» и «▼», чтобы изменить соответствующую настройку температуры. После настройки нажмите кнопку «Турбо» для подтверждения;

(3) В это время 1 час будет автоматически увеличен в положении таймера на пульте дистанционного управления (то есть «2 часа», «3 часа» или «8 часов»), в месте установки температуры «88» будет отображаться соответствующее значение. Температура последней настройки, кривая сна и мигание;

(4) Повторяйте описанные выше действия (2)–(3) до тех пор, пока не завершится установка температуры в течение 8 часов, переход в режим сна и настройка кривой. В это время пульт дистанционного управления возобновит исходное отображение таймера; Отображение температуры вернется к исходной заданной температуре.

● Режим сна 3 — можно запросить настройку кривой сна в режиме сна, сделанную своими руками: Пользователь может воспользоваться методом настройки кривой сна, чтобы запросить предустановленную кривую сна, войти в состояние настройки индивидуального сна пользователя, но не изменять температуру, напрямую нажать кнопку «Турбо» для подтверждения. Примечание. В описанной выше процедуре предварительной настройки или запроса, если непрерывно в течение 10 с не нажимается ни одна кнопка, настройка кривой сна в течение 10 с не нажимается, состояние настройки кривой сна автоматически прекращается и возобновляется для отображения исходного отображения. В процедуре предварительной настройки или запроса нажмите кнопку «ВКЛ/ВЫКЛ», кнопку «Режим», кнопку «Режим сна», настройка кривой сна или статус запроса завершится аналогичным образом.

I FEEL КНОПКА

Нажмите эту кнопку, чтобы запустить функцию «Я ЧУВСТВУЮ» на пульте дистанционного управления отобразится «. После установки этой функции пульт дистанционного управления отправит измеренную температуру окружающей среды на контроллер, и устройство автоматически отрегулирует температуру в помещении в соответствии с обнаруженной температурой. Нажмите эту кнопку еще раз, чтобы закрыть функцию I FEEL значок « » исчезнет. Пожалуйста, поместите пульт дистанционного управления рядом с пользователем, когда эта функция установлена. Не размещайте пульт дистанционного управления рядом с объектами с высокой или низкой температурой, чтобы избежать неточного определения температуры окружающей среды. Когда функция I FEEL включена, пульт дистанционного управления следует поместить в зону, где внутренний блок может принимать сигнал, посылаемый пультом дистанционного управления.

TIMER ON / TIMER OFF КНОПКА

● Кнопка ТАЙМЕР ВКЛ.

Кнопка «TIMER ON» позволяет установить время включения таймера. После нажатия этой кнопки значок «ON» исчезнет, а на пульте дистанционного управления начнет мигать слово «ON». Нажмите кнопку «▲» или «▼», чтобы отрегулировать настройку ТАЙМЕРА ВКЛ. После каждого нажатия кнопки «▲» или «▼». Настройка ТАЙМЕРА ВКЛ увеличится или уменьшится на 1 минуту. Удерживая кнопку «▲» или «▼», через 2 секунды время будет быстро меняться, пока не будет достигнуто необходимое время.

Нажмите «TIMER ON» для подтверждения. Слово «ON» перестанет мигать. Значок « » возобновляет отображение. Отмена TIMER ON: При условии, что TIMER ON запущен, нажмите кнопку «TIMER ON», чтобы отменить его.

● Кнопка ТАЙМЕР ВЫКЛ.



Кнопка «TIMER OFF» позволяет установить время выключения таймера. После нажатия этой кнопки значок «OFF» исчезнет, а на пульте дистанционного управления начнет мигать слово «ВЫКЛ». Нажмите кнопку «▲» или «▼», чтобы отрегулировать настройку ТАЙМЕРА ВЫКЛ. После каждого нажатия кнопки «▲» или «▼» настройка ТАЙМЕРА ВЫКЛ будет увеличиваться или уменьшаться на 1 минуту. Удерживая кнопку «▲» или «▼», через 2 секунды время будет быстро меняться, пока не будет достигнуто необходимое время.

Нажмите «TIMER OFF», и слово «OFF» перестанет мигать. Значок « » возобновляет отображение. При условии, что TIMER OFF запущен, нажмите кнопку «TIMER OFF», чтобы отменить его.

ПРИМЕЧАНИЕ

- В состоянии включения и выключения вы можете одновременно установить ТАЙМЕР ВЫКЛ или ТАЙМЕР ВКЛ.
- Прежде чем устанавливать ТАЙМЕР ВКЛ или ТАЙМЕР ВЫКЛ, отрегулируйте время на часах.
- При включении функций TIMER ON или TIMER OFF установите эту функцию, действующую постоянно, и кондиционер будет включаться или выключаться при заданной температуре каждый день. Кнопка «» влияет на настройки. Если эта функция не требуется, используйте пульт дистанционного управления, чтобы отменить ее.



CLOCK кнопка

Нажмите эту кнопку, чтобы установить время на часах. "  " иконка включена пульт дистанционного управления будет мигать. Нажмите кнопку «▲» или «▼» в течение 5 секунд, чтобы установить время на часах. При каждом нажатии кнопки «▲» или «▼» время на часах будет увеличиваться или уменьшаться на 1 минуту. Если удерживать кнопку «▲» или «▼», через 2 секунды время быстро изменится. Отпустите эту кнопку, когда достигнете нужного времени. Нажмите кнопку «ЧАСЫ», чтобы подтвердить время. Значок «» перестанет мигать.

ПРИМЕЧАНИЕ

- Время на часах принимает 24-часовой режим.
- Интервал между двумя операциями не может превышать 5 с. В противном случае пульт дистанционного управления выйдет из режима настройки. Операции для ТАЙМЕРА ВКЛ/ТАЙМЕРА ВЫКЛ аналогичны.

QUIET кнопка

Нажмите эту кнопку, состояние «Тихо» находится в режиме «Авто тихий» (дисплей «» и сигнал «АВТО») и Тихий режим (отображение  (сигнал) и Quiet OFF (Тихое " (нет сигнала) "  (выключение)). После включения

включено, по умолчанию установлено значение «Тихий ВЫКЛ».

ПРИМЕЧАНИЕ

- Тихая функция доступна только для некоторых моделей.
- Функцию «Тихо» можно настроить во всех режимах; В тихом режиме скорость вентилятора недоступна.
- Когда выбрана тихая функция
В режиме охлаждения: внутренний вентилятор работает на 4-й степени скорости. Через 10 минут или при температуре окружающей среды в помещении $\leq 28.^\circ\text{C}$. Внутренний вентилятор будет работать на скорости 2 или в тихом режиме в зависимости от температуры окружающей среды в помещении и заданной температуры.

В режиме обогрева: внутренний вентилятор работает на 3-й степени скорости или в тихом режиме в зависимости от сравнения температуры окружающей среды в помещении и заданной температуры.

В режиме осушения и вентиляции: внутренний вентилятор работает в тихом режиме. В автоматическом режиме: внутренний вентилятор работает в автоматическом тихом режиме в зависимости от фактического режима охлаждения, обогрева или вентиляции.

WiFi кнопка

Нажмите кнопку «WiFi», чтобы включить функцию Wi-Fi, на пульте дистанционного управления отобразится значок «WiFi»; Удерживайте кнопку «Wi-Fi» в течение 5 секунд, чтобы выключить функцию Wi-Fi, и значок «Wi-Fi» исчезнет.

В выключенном состоянии одновременно нажмите кнопки «MODE» и «Wi-Fi» и удерживайте их в течение 1 секунды, модуль Wi-Fi восстановит заводские настройки.

ПРИМЕЧАНИЕ





- Эта функция доступна только для некоторых моделей.

LIGHT кнопка

Нажмите эту кнопку, чтобы выключить подсветку дисплея внутреннего блока. Значок «» на пульте дистанционного управления исчезнет.

Нажмите эту кнопку еще раз, чтобы включить подсветку дисплея. Отображается значок "  " .

 кнопка

Нажмите эту кнопку, чтобы включить или выключить функции проверки работоспособности и очистки в рабочем состоянии. Нажмите эту кнопку в первый раз, чтобы запустить функцию очистки; На ЖК-дисплее отображается "  ". Нажмите кнопку во второй раз, чтобы одновременно запустить функции здоровья и очистки; На ЖК-дисплее  отображаются "  " и "  ". Нажмите эту кнопку в третий раз, чтобы одновременно выйти из функций здоровья и очистки. Нажмите кнопку в четвертый раз, чтобы запустить функцию здоровья; ЖК дисплей  .
Нажмите эту кнопку еще раз, чтобы повторить описанную выше операцию.

ПРИМЕЧАНИЕ

- Эта функция доступна только для некоторых моделей.

TEMP

КНОПКА

Нажав эту кнопку, вы можете увидеть заданную температуру в помещении, температуру окружающей среды в помещении или температуру наружного воздуха на дисплее внутреннего блока. Настройка на пульте дистанционного управления выбирается по кругу, как показано ниже:



- При выборе « » или отсутствии индикации на пульте дистанционного управления индикатор температуры на внутреннем блоке отображает заданную температуру.
- При выборе « » с помощью пульта дистанционного управления индикатор температуры на внутреннем блоке отображает температуру окружающей среды в помещении.
- При выборе « » с помощью пульта дистанционного управления индикатор температуры на внутреннем блоке отображает температуру наружного воздуха.

ПРИМЕЧАНИЕ

- Для некоторых моделей отображение температуры наружного воздуха недоступно. В это время внутренний блок получает " " знак-а, пока он отображает заданную температуру в помещении.
- По умолчанию при включении устройства отображается заданная температура. На пульте дистанционного управления нет дисплея.
- Только для моделей, внутренний блок которых оснащен дисплеем Dual-8.
- При выборе отображения температуры окружающей среды в помещении или на улице индикатор температуры в помещении отображает соответствующую температуру и автоматически переключается на отображение заданной температуры через три или пять секунд.

ПРИМЕЧАНИЕ

- В режиме энергосбережения скорость вентилятора по умолчанию установлена на автоматическую, и ее нельзя отрегулировать.
- В режиме энергосбережения заданную температуру регулировать нельзя. Нажмите кнопку «TURBO», и пульт дистанционного управления не будет отправлять сигнал.
- Функция сна и функция энергосбережения не могут работать одновременно. Если функция энергосбережения была установлена в режиме охлаждения, нажатие кнопки SLEEP отменит функцию энергосбережения. Если функция сна была установлена в режиме охлаждения, запуск функции энергосбережения отменит функцию сна.

Функция нагрева 8°C

В режиме нагрева одновременно нажмите кнопки «TEMP» и «CLOCK», чтобы запустить или выключить функцию нагрева до 8°C. При запуске этой функции на пульте дистанционного управления будут отображаться « » и «8°C», а кондиционер будет поддерживать режим обогрева на уровне 8°C. Еще раз одновременно нажмите кнопки «TEMP» и «CLOCK», чтобы выйти из функции нагрева до 8°C.

ПРИМЕЧАНИЕ

- При использовании функции нагрева 8°C скорость вентилятора по умолчанию равна автоматической и ее нельзя регулировать.
- При использовании функции нагрева 8°C заданную температуру регулировать нельзя. Нажмите кнопку «TURBO», и пульт дистанционного управления не будет отправлять сигнал.
- Функция сна и функция нагрева 8°C не могут работать одновременно. Если функция обогрева 8°C была установлена в режиме обогрева, нажатие кнопки SLEEP отменяет функцию обогрева 8°C. Если функция сна была установлена в режиме обогрева, запуск функции обогрева 8°C отменит функцию сна.
- При отображении температуры в °F на пульте дистанционного управления будет отображаться температура нагрева 46 °F.

Описание функций комбинированных кнопок

Функция энергосбережения

В режиме охлаждения одновременно нажмите кнопки «TEMP» и «CLOCK», чтобы запустить или выключить функцию энергосбережения. При запуске функции энергосбережения на пульте дистанционного управления отобразится «SE», и кондиционер автоматически отрегулирует заданную температуру в соответствии с заводскими настройками для достижения наилучшего эффекта энергосбережения. Еще раз одновременно нажмите кнопки «TEMP» и «CLOCK», чтобы выйти из функции энергосбережения.

Функция блокировки от детей

Нажмите «▲» и «▼» одновременно, чтобы включить или выключить функцию блокировки от детей. Когда функция блокировки от детей включена, на пульте дистанционного управления отображается значок « ». Если вы управляете пультом дистанционного управления, значок « » мигнет три раза, не посылая сигнал на устройство.

Функция переключения дисплея температуры

В состоянии ВКЛ одновременно нажмите кнопки «▼» и «MODE», чтобы переключить отображение температуры между °C и °F.

Функция автоматической очистки

В выключенном состоянии устройства одновременно удерживайте кнопки «MODE» и «FAN» в течение 5 секунд, чтобы включить или выключить функцию автоматической очистки. Когда функция автоматической очистки включена, на внутреннем блоке отображается «CL». Во время автоматической очистки испарителя устройство будет выполнять быстрое охлаждение или быстрый нагрев. Может присутствовать некоторый шум, например звук текущей жидкости, теплового расширения или холодной усадки. Кондиционер может дуть прохладным или теплым воздухом, что является нормальным явлением. Во время уборки убедитесь, что помещение хорошо проветривается, чтобы не ухудшить комфорт.

ПРИМЕЧАНИЕ

- Функция автоматической очистки может работать только при нормальной температуре окружающей среды. Если в помещении пыльно, убирайте его раз в месяц; в противном случае очищайте его раз в три месяца. После включения функции автоочистки вы можете покинуть помещение. После завершения автоматической очистки кондиционер перейдет в режим ожидания.
- Эта функция доступна только для некоторых моделей.

УВЕДОМЛЕНИЕ

- Во время работы направляйте отправитель сигнала дистанционного управления на приемное окно внутреннего блока.
- Расстояние между отправителем сигнала и приемным окном должно быть не более 8 м, между ними не должно быть препятствий.
- Сигнал может легко подвергаться помехам в помещении, где есть люминесцентная лампа или беспроводной телефон; Во время работы пульт дистанционного управления должен находиться рядом с внутренним блоком.
- При необходимости замены заменяйте новые батареи той же модели.
- Если вы не используете пульт дистанционного управления в течение длительного времени, выньте батарейки.
- Если изображение на пульте дистанционного управления нечеткое или отсутствует, замените батарейки.

Замена батареек в пульте дистанционного управления



1. Нажмите на заднюю сторону пульта дистанционного управления, отметив значком «**OPEN**», как показано на рисунке, а затем вытолкните крышку батарейного отсека в направлении стрелки.
2. Замените две сухие батареи 7# (AAA 1,5 В) и убедитесь, что положение полюсов «+» и «-» правильное.
3. Установите на место крышку батарейного отсека.

Проверка после установки

- После завершения установки проверьте соответствие следующему требованию.

Предметы, подлежащие проверке	Возможная неисправность
Устройство установлено прочно?	Устройство может упасть, трястись или издавать шум.
Вы проводили тест на утечку хладагента?	Это может привести к недостаточной охлаждающей (нагревательной) мощности.
Достаточно ли теплоизоляции трубопровода?	Это может привести к образованию конденсата и капанию воды.
Вода сливается хорошо?	Это может привести к образованию конденсата и капанию воды.
Соответствует ли напряжение источника питания напряжению, указанному на заводской табличке?	Это может привести к неисправности или повреждению деталей.
Правильно ли установлена электропроводка и трубопровод?	Это может привести к неисправности или повреждению деталей.
Надежно ли заземлено устройство?	Это может привести к утечке тока.
Соответствует ли шнур питания спецификации?	Это может привести к неисправности или повреждению деталей.
Есть ли какие-либо препятствия на входе и выходе воздуха?	Это может привести к недостаточной охлаждающей (нагревательной) мощности.
Пыль и мусор, образовавшиеся во время установки, удалены?	Это может привести к неисправности или повреждению деталей.
Газовый клапан и жидкостный клапан соединительной трубы полностью открыты?	Это может привести к недостаточной охлаждающей (нагревательной) мощности.
Закрыты ли входное и выходное отверстия трубопровода?	Это может привести к недостаточной мощности охлаждения (нагрева) или к перерасходу электроэнергии.

Тестовая эксплуатация

1. Подготовка к тестовой эксплуатации

- Клиент утверждает кондиционер.
- Сообщите клиенту важные примечания по кондиционеру.

2. Метод испытательной эксплуатации

- Включите питание и нажмите кнопку ВКЛ/ВЫКЛ на пульте дистанционного управления, чтобы начать работу.
- Нажмите кнопку MODE, чтобы выбрать АВТО, ОХЛАЖДЕНИЕ, СУШКА, ВЕНТИЛЯЦИЯ и НАГРЕВ, чтобы проверить, нормальная ли работа.
- Если температура окружающей среды ниже 16°C, кондиционер не может начать охлаждение.

Конфигурация соединительной трубы

- Стандартная длина соединительной трубы: 5м, 7,5м, 8м.
- Мин. длина соединительной трубы.
Для агрегата со стандартной соединительной трубой длиной 5 м минимальная длина соединительной трубы не ограничена. Для агрегата со стандартной соединительной трубой длиной 7,5 и 8 м минимальная длина соединительной трубы составляет 3 м.
- Макс. Длина соединительной трубы указана ниже.

Макс. длина соединительной трубы

Охлаждающая способность	Макс. длина соединительная труба (м)
5000 БТЕ/ч (1465 Вт)	15
7000 БТЕ/ч (2051 Вт)	15
9000 БТЕ/ч (2637 Вт)	15
12000 БТЕ/ч (3516 Вт)	20
18 000 БТЕ/ч (5 274 Вт)	25
24000 БТЕ/ч (7032 Вт)	25
28000 БТЕ/ч (8204 Вт)	30
36 000 БТЕ/ч (10 548 Вт)	30
42000БТЕ/ч (12306Вт)	30
48000 БТЕ/ч (14064 Вт)	30

- Метод расчета дополнительного количества холодильного масла и заправки хладагента после удлинения соединительной трубы.
После увеличения длины соединительной трубы на 10 м от стандартной длины необходимо добавить 5 мл холодильного масла на каждые дополнительные 5 м соединительной трубы.

Метод расчета дополнительного количества заправки хладагента (на основе жидкостного трубопровода):

- Дополнительный объем заправки хладагента = увеличенная длина трубопровода для жидкости × объем дополнительной заправки хладагента на метр
- В зависимости от длины стандартной трубы добавьте хладагент в соответствии с требованиями, указанными в таблице. Дополнительный объем заправки хладагента на метр зависит от диаметра трубопровода для жидкости.
См. Лист.

Дополнительный объем заправки хладагента для R32

Дроссель наружного блока	охлаждение и обогрев (г/м)	16	40	96	96	200	280
	Только охлаждение (г/м)	12	12	24	48	200	280
Дроссель внутреннего блока	Только охлаждение, охлаждение и обогрев (г/м)	16	40	80	136	200	280
Размер трубопровода	Газовая труба	3/8" или 1/2"	5/8 дюйма или 3/4 дюйма	3/4 дюйма или 7/8 дюйма	1 дюйм или 1 1/4 дюйма	-	-
	Жидкостная труба	1/4 дюйма	1/4" или 3/8"	1/2 дюйма	5/8 дюйма	3/4 дюйма	7/8"

УВЕДОМЛЕНИЕ

Объем дополнительной заправки хладагента, указанный в Таблице, является рекомендуемым, а не обязательным.

Метод расширения трубы

УВЕДОМЛЕНИЕ

Неправильное расширение трубы является основной причиной утечки хладагента. Пожалуйста, расширьте трубу в соответствии со следующими шагами:

А: Разрезать трубу

- Подтвердите длину трубы в соответствии с расстоянием между внутренним и наружным блоками.
- Отрежьте необходимую трубу труборезом.

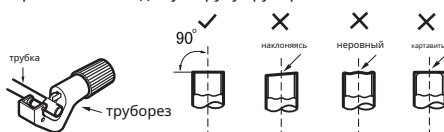

В: Удалить заусенцы

- Удалите заусенцы с помощью формирователя и не допускайте попадания заусенцев в трубу.



С: Наденьте подходящую изоляционную трубку.

D: Наденьте накидную гайку.

- Снимите накидную гайку на соединительной трубе внутреннего блока и наружном клапане; установите накидную гайку на трубу.

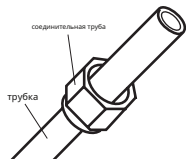

Е: Расширить порт

- Расширьте порт с помощью расширителя.

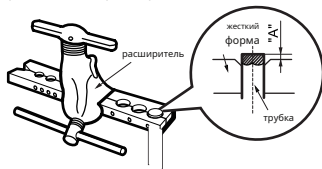

УВЕДОМЛЕНИЕ

- «А» различается в зависимости от диаметра, см. таблицы ниже:

Наружный диаметр (мм)	А (мм)	
	Макс	Мин
Ф6 - 6,35 (1/4 дюйма)	1,3	0,7
Ф9-9,52 (3/8 дюйма)	1,6	1,0
Ф12-12,7(1/2")	1,8	1,0
Ф15,8-16(5/8")	2,4	2,2

Ф: Осмотр

- Проверьте качество расширения порта. Если есть какие-либо дефекты, снова расширьте порт, как описано выше.

■ Диапазон рабочих температур

	Внутренняя сторона ДБ/ВБ (°C)	Наружная сторона ДБ/ВБ (°C)
Максимум охлаждения	32/23	43/26
Максимум обогрева	27/-	24/18

Для некоторых моделей:

ПРИМЕЧАНИЕ

- Диапазон рабочих температур (наружная температура) для агрегата только с низкотемпературным охлаждением составляет -15°C ~ 43°C; для низкотемпературного теплового насоса составляет -22°C ~ 43°C.

	Внутренняя сторона ДБ/ВБ (°C)	Наружная сторона ДБ/ВБ (°C)
Максимум охлаждения	32/23	50/26
Максимум обогрева	27/-	30/18

Для некоторых моделей:

ПРИМЕЧАНИЕ

- Диапазон рабочих температур (наружная температура) для агрегата только с низкотемпературным охлаждением составляет -15°C ~ 50°C; для теплового насоса составляет -15°C-50°C.

■ Диапазон рабочих температур

	Внутренняя сторона ДБ/ВБ (°С)	Наружная сторона ДБ/ВБ (°С)
Максимум охлаждение	32/23	50/26
Максимум обогрев	27/-	30/18

Для некоторых моделей:

ПРИМЕЧАНИЕ

- Диапазон рабочих температур (наружная температура) для агрегата только с низкотемпературным охлаждением составляет -15°C ~ 50°C; для низкотемпературного теплового насоса составляет -25°C ~ 50°C.

● Следующие проверки должны применяться к установкам, использующим легковоспламеняющиеся хладагенты:

– объем заправки соответствует размеру помещения, в котором установлены детали, содержащие хладагент;

– вентиляционное оборудование и выходы работают нормально и не засорены;

– если используется непрямой контур охлаждения, вторичный контур должен быть проверен на наличие хладагента;

– маркировка на оборудовании остается видимой и разборчивой. Неразборчивая маркировка и знаки должны быть исправлены;

– холодильные трубы или компоненты устанавливаются в таком месте, где маловероятно, что они подвергаются воздействию каких-либо веществ, которые могут вызвать коррозию компонентов, содержащих хладагент, за исключением случаев, когда компоненты изготовлены из материалов, которые по своей природе устойчивы к коррозии или не защищены соответствующим образом от такой коррозии.

● Ремонт и техническое обслуживание электрических компонентов должны включать первоначальные проверки безопасности и процедуры проверки компонентов. Если существует неисправность, которая может поставить под угрозу безопасность, к цепи нельзя подключать электропитание до тех пор, пока она не будет устранена удовлетворительным образом. Если неисправность не может быть устранена немедленно, но необходимо продолжить работу, следует использовать адекватное временное решение. Об этом необходимо сообщить владельцу оборудования, чтобы проинформировать все стороны.

● Первоначальные проверки безопасности должны включать:

– конденсаторы разряжены: это должно быть сделано безопасным образом, чтобы избежать возможности искрения;

– чтобы во время зарядки, восстановления или продувки системы не были открыты электрические компоненты и проводка под напряжением;

– что существует непрерывность заземления.

● Проверка наличия хладагента

Зона должна быть проверена с помощью соответствующего детектора хладагента до и во время работы, чтобы убедиться, что техник осведомлен о потенциально токсичной или легковоспламеняющейся атмосфере. Убедитесь, что используемое оборудование для обнаружения утечек подходит для использования со всеми применимыми хладагентами, т. е. не дает искр, достаточно герметично или искробезопасно.

● Наличие огнетушителя

Если на холодильном оборудовании или любых связанных с ним деталях должны проводиться какие-либо огневые работы, соответствующие

Средства пожаротушения должны быть под рукой. Имейте с собой сухой порошок или CO₂ огнетушитель рядом с зарядной зоной.

● Вентилируемая зона

Прежде чем вторгаться в систему или проводить какие-либо огневые работы, убедитесь, что зона находится на открытом воздухе или что она адекватно вентилируется. В течение всего периода выполнения работ должна сохраняться определенная вентиляция. Вентиляция должна безопасно рассеивать любую выделяющийся хладагент и предпочтительно выбрасывать его в атмосферу.

● Проверка холодильного оборудования

Если заменяются электрические компоненты, они должны соответствовать назначению и соответствующим спецификациям. Всегда следует соблюдать рекомендации производителя по техническому обслуживанию и ремонту. В случае сомнений обратитесь за помощью в технический отдел производителя.

● Проверки электрических устройств

– конденсаторы разряжены: это должно быть сделано безопасным образом, чтобы избежать возможности искрения;

– чтобы во время зарядки, восстановления или продувки системы не были открыты электрические компоненты и проводка под напряжением.

● Ремонт герметичных компонентов.

При ремонте герметизированных компонентов все электропитание должно быть отключено от работающего оборудования перед снятием герметизированных крышек и т.п. Если во время обслуживания абсолютно необходимо наличие электропитания оборудования, то постоянно действующая форма утечки обнаружения должно быть расположено в самой критической точке, чтобы предупредить о потенциально опасной ситуации.

Особое внимание должно быть обращено на следующее, чтобы гарантировать, что при работе с электрическими компонентами корпус не будет изменен таким образом, что это повлияет на уровень защиты.

Сюда относятся повреждение кабелей, чрезмерное количество соединений, клеммы, изготовленные не в соответствии с оригинальными спецификациями, повреждение уплотнений, неправильная установка сальников и т. д.

– Убедитесь, что аппарат закреплен надежно.

– Убедитесь, что уплотнения или уплотнительные материалы не ухудшились до такой степени, что они больше не служат предотвращению проникновения воспламеняющейся атмосферы. Запасные части должны соответствовать спецификациям производителя.

ПРИМЕЧАНИЕ. Использование силиконового герметика может снизить эффективность некоторых типов оборудования для обнаружения утечек. Искробезопасные компоненты не требуют изоляции перед началом работы с ними.

Ремонт искробезопасных компонентов

Не применяйте к цепи постоянные индуктивные или емкостные нагрузки, не убедившись, что они не превысят допустимое напряжение и ток, разрешенные для используемого оборудования.

Искробезопасные компоненты — единственные типы, с которыми можно работать в условиях легковоспламеняющейся атмосферы. Испытательное оборудование должно иметь правильный номинал. Заменяйте компоненты только деталями, указанными производителем. Другие детали могут привести к возгоранию хладагента в атмосфере из-за утечки.

Прокладка кабеля

Убедитесь, что кабели не будут подвергаться износу, коррозии, чрезмерному давлению, вибрации, острым краям или другим неблагоприятным воздействиям окружающей среды. При проверке также следует учитывать влияние старения или постоянной вибрации от таких источников, как компрессоры или вентиляторы.

Обнаружение легковоспламеняющихся хладагентов

Ни при каких обстоятельствах нельзя использовать потенциальные источники возгорания при поиске или обнаружении утечек хладагента. Галогенную лампу (или любой другой детектор, использующий открытое пламя) использовать нельзя.

Методы обнаружения утечек

Жидкости для обнаружения утечек подходят для использования с большинством хладагентов, но следует избегать использования моющих средств, содержащих хлор, поскольку хлор может вступить в реакцию с хладагентом и вызвать коррозию медных труб.

Вывод из эксплуатации

Перед выполнением этой процедуры важно, чтобы техник полностью ознакомился с оборудованием и всеми его деталями. Рекомендуется безопасно утилизировать все хладагенты. Перед выполнением задачи должны быть взяты пробы масла и хладагента на случай, если потребуется анализ перед повторным использованием регенерированного хладагента. Очень важно, чтобы электроэнергия была доступна до начала работы.

а) Ознакомьтесь с оборудованием и его работой.

б) Электрически изолируйте систему.

в) Прежде чем приступить к процедуре, убедитесь, что:

- при необходимости имеется механическое погрузочно-разгрузочное оборудование для перемещения баллонов с хладагентом;
- все средства индивидуальной защиты имеются в наличии и используются правильно;
- процесс восстановления постоянно контролируется компетентным лицом;

– оборудование для рекуперации и баллоны соответствуют соответствующим стандартам.

г) Если возможно, откачайте систему хладагента.

д) Если создание вакуума невозможно, сделайте коллектор, чтобы можно было удалить хладагент из различных частей системы.

ф) Перед началом подъема убедитесь, что цилиндр находится на весах.

ж) Запустите машину для восстановления и работайте в соответствии с инструкциями производителя.

h) Не переполняйте баллоны. (Не более 80% объема жидкой заправки).

i) Не превышайте максимальное рабочее давление баллона, даже временно.

j) После того, как баллоны были правильно заполнены и процесс завершен, убедитесь, что баллоны и оборудование оперативно вывезены с площадки, а все запорные клапаны на оборудовании закрыты.

к) Восстановленный хладагент нельзя заливать в другую холодильную систему, пока он не будет очищен и проверен.

Маркировка

На оборудовании должна быть маркировка, указывающая, что оно выведено из эксплуатации и опорожнено от хладагента. На этикетке должна быть дата и подпись. Для приборов, содержащих легковоспламеняющиеся хладагенты, убедитесь, что на оборудовании имеются этикетки, указывающие, что оборудование содержит легковоспламеняющийся хладагент.

Восстановление

При удалении хладагента из системы для обслуживания или вывода из эксплуатации рекомендуется безопасно удалять все хладагенты.

При переливании хладагента в баллоны убедитесь, что используются только соответствующие баллоны для сбора хладагента. Убедитесь, что имеется правильное количество баллонов для хранения общего заряда системы. Все используемые баллоны предназначены для рекуперированного хладагента и имеют маркировку для этого хладагента (т.е. специальные баллоны для рекуперации хладагента). Баллоны должны быть укомплектованы клапаном сброса давления и соответствующими запорными клапанами в хорошем рабочем состоянии. Пустые цилиндры для сбора отходов вакуумируются и, если возможно, охлаждаются до начала восстановления. Оборудование для восстановления должно находиться в хорошем рабочем состоянии, иметь под рукой набор инструкций относительно оборудования и быть пригодным для восстановления всех соответствующих хладагентов, включая, когда это применимо, легковоспламеняющиеся хладагенты. В рекламе-

Руководство специалиста

Кроме того, комплект калиброванных весов должен быть в наличии и в хорошем рабочем состоянии. Шланги должны быть укомплектованы герметичными разъединительными муфтами и находиться в хорошем состоянии. Прежде чем использовать машину для рекуперации, убедитесь, что она находится в удовлетворительном рабочем состоянии, правильно обслуживается и что все связанные электрические компоненты герметизированы во избежание возгорания в случае утечки хладагента. В случае сомнений проконсультируйтесь с производителем.

Восстановленный хладагент должен быть возвращен поставщику хладагента в соответствующем баллоне для утилизации с составлением соответствующей акта о передаче отходов. Не смешивайте хладагенты в рекуперационных установках и особенно в баллонах.

Если необходимо снять компрессоры или компрессорное масло, убедитесь, что они откачаны до приемлемого уровня, чтобы убедиться, что легковоспламеняющийся хладагент не остается в смазочном материале. Процесс вакуумирования должен быть выполнен до возврата компрессора поставщикам. Для ускорения этого процесса следует использовать только электрический нагрев корпуса компрессора. Слив масла из системы должен производиться безопасным образом.

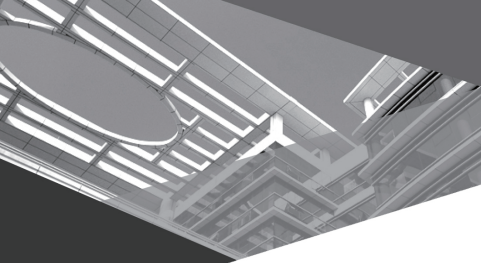

66129937724





Инструкция по применению

Оригинальные инструкции

НАРУЖНЫЙ БЛОК ALPIC AIR

СОДЕРЖАНИЕ

Меры безопасности.....	01
Название детали.....	05
Уведомление об установке.....	06
Установка наружного блока.....	08
Тестирование и эксплуатация.....	10
Конфигурация соединительной трубы.....	11
Руководство специалиста.....	13

Благодарим вас за выбор нашего продукта.

Пожалуйста, внимательно прочтите данное руководство пользователя перед началом работы и сохраните его для дальнейшего использования.

ПРИМЕЧАНИЕ:

Фактический продукт может отличаться от изображения, пожалуйста, обратитесь к реальным продуктам.

AWO-26HRDC1E

AWO-33HRDC1E

AWO-51HRDC1E

AWO-71HRDC1E

AWO-26HRDC1C

AWO-36HRDC1C

AWO-54HRDC1C

AWO-71HRDC1C

Объяснение символов



ПРЕДУПРЕЖДЕНИЕ

Этот символ указывает на возможность смерти или серьезной травмы.



ОСТОРОЖНОСТЬ

Этот символ указывает на возможность получения травмы или повреждения имущества.

УВЕДОМЛЕНИЕ

Обозначает важную, но не связанную с опасностью информацию, используемую для обозначения риска материального ущерба.

Исключения

Производитель не несет никакой ответственности, если телесные повреждения или утрата имущества вызваны следующими причинами.

1. Повредите продукт из-за неправильного или неправильного использования продукта;
2. Изменять, менять, обслуживать или использовать продукт с другим оборудованием без соблюдения инструкций производителя;
3. После проверки дефект продукта напрямую вызван коррозионным газом;
4. После проверки дефекты возникли из-за неправильной эксплуатации товара при транспортировке;
5. Эксплуатируйте, ремонтируйте и обслуживайте устройство, не соблюдая инструкции по эксплуатации или соответствующие правила;
6. После проверки проблема или спор вызваны характеристиками качества или характеристиками деталей и компонентов, произведенных другими производителями;
7. Ущерб вызван стихийными бедствиями, плохим использованием окружающей среды или форс-мажорными обстоятельствами.

Если необходимо установить, переместить или обслуживать кондиционер, сначала обратитесь к дилеру или в местный сервисный центр, чтобы выполнить это. Кондиционер должен устанавливаться, перемещаться или обслуживаться уполномоченным лицом. В противном случае это может привести к серьезному ущербу, травмам или смерти.

В случае утечки хладагента или необходимости его слива во время установки, технического обслуживания или разборки его следует устранить сертифицированными специалистами или иным образом в соответствии с местными законами и правилами.

Этот прибор не предназначен для использования лицами (включая детей) с ограниченными физическими, сенсорными или умственными способностями или с недостатком опыта и знаний, за исключением случаев, когда они находятся под присмотром или проинструктированы относительно использования прибора лицом, ответственным за их безопасность.

За детьми следует следить, чтобы они не играли с прибором.

Хладагент

 <p>Прибор заполнен легковоспламеняющимся газом R32.</p>	 <p>Перед установкой прибор, читай сначала руководство.</p>
 <p>Перед использованием прибор, читай сначала мануал.</p>	 <p>Перед ремонтом прибор, читай сначала мануал.</p>

- Для реализации функции кондиционера в системе циркулирует специальный хладагент. Используемый хладагент — фторид R32, который специально очищается. Хладагент легковоспламеняющийся и не имеет запаха. Более того, это может привести к экс- взрыв при определенных условиях. Но воспламеняемость хладагента очень низкая. Воспламениться можно только огнём.
- По сравнению с обычными хладагентами R32 является экологически чистым хладагентом, не наносящим вреда озоносфере. Влияние на парниковый эффект также меньше. R32 обладает очень хорошими термодинамическими характеристиками, которые обеспечивают действительно высокую энергоэффективность. Поэтому агрегаты требуют меньшего наполнения.

ПРЕДУПРЕЖДЕНИЕ

Не используйте средства для ускорения процесса размораживания или очистки, кроме рекомендованных закончилось производством. В случае необходимости ремонта обратитесь в ближайший авторизованный сервисный центр. Любой ремонт, выполняемый неквалифицированным персоналом, может быть опасным. Прибор следует хранить в помещении без постоянно действующих источников возгорания. (например: открытое пламя, работающий газовый прибор или работающий электрический обогреватель.) Не прокалывайте и не сжигайте. Прибор следует устанавливать, эксплуатировать и хранить в помещении площадью более 3м².
(Пожалуйста, обратитесь к таблице «а» в разделе «Безопасная эксплуатация с воспламеняющимся хладагентом» для помещения X.) Прибор заполнен горючим газом R32. При ремонте строго следуйте инструкциям производителя. Помните, что хладагенты могут не иметь запаха. Прочтите руководство специалиста.

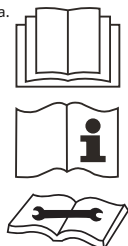

Этот прибор не предназначен для использования лицами (включая детей) с ограниченными физическими, сенсорными или умственными способностями, а также с недостатком опыта и знаний, за исключением случаев, когда они находятся под присмотром или проинструктированы относительно использования прибора лицом, ответственным за их безопасность. За детьми следует следить, чтобы они не играли с прибором.

R32: 675



Эта маркировка указывает на то, что данное изделие не следует выбрасывать вместе с другими бытовыми отходами. Во избежание возможного вреда окружающей среде или здоровью человека от неконтролируемых отходов через

за пределами ЕС. Для предотвращения возможного вреда окружающей среде или здоровью человека. От неконтролируемой утилизации отходов переработайте их ответственно, чтобы способствовать устойчивому повторному использованию материальных ресурсов. Чтобы вернуть использованное устройство, воспользуйтесь системами возврата и сбора или обратитесь к продавцу, у которого было приобретено изделие. Они могут сдать этот продукт на безопасную для окружающей среды переработку.

Если необходимо установить, переместить или обслуживать кондиционер, сначала обратитесь к дилеру или в местный сервисный центр, чтобы выполнить это. Кондиционер должен устанавливаться, перемещаться или обслуживаться уполномоченным лицом. В противном случае это может привести к серьезному ущербу, травмам или смерти.

Безопасная эксплуатация легковоспламеняющегося хладагента

Квалификационные требования к монтажнику и техническому обслуживанию

- Все рабочие, работающие с холодильными системами, должны иметь действующую сертификацию, выданную авторитетной организацией, и квалификацию для работы с холодильными системами, признанную в этой отрасли. Если для обслуживания и ремонта прибора требуется другой технический специалист, им должен руководить человек, имеющий квалификацию по использованию легковоспламеняющегося хладагента.
- Ремонтировать его можно только способом, рекомендованным производителем оборудования.

Примечания по установке

- Кондиционер необходимо устанавливать в помещении, площадь которого превышает минимальную площадь помещения. Минимальная площадь помещения указана на паспортной табличке или в следующей таблице а.
- Не допускается сверлить отверстие или сжигать соединительную трубу.
- Проверка герметичности обязательна после установки.

таблица а - Минимальная площадь помещения (м.)

Зарядить количество (кг)	ПОЛ расположение	ОКНО установлен	стена установлен	потолок установлен
≤1,2	/	/	/	/
1,3	14,5	5,2	1,6	1,1
1,4	16,8	6,1	1,9	1,3
1,5	19,3	7	2,1	1,4
1,6	22	7,9	2,4	1,6
1,7	24,8	8,9	2,8	1,8
1,8	27,8	10	3,1	2,1
1,9	31	11,2	3,4	2,3
2	34,3	12,4	3,8	2,6
2,1	37,8	13,6	4,2	2,8
2,2	41,5	15	4,6	3,1
2,3	45,4	16,3	5	3,4
2,4	49,4	17,8	5,5	3,7
2,5	53,6	19,3	6	4

Замечания по техническому обслуживанию

- Проверьте, соответствует ли зона обслуживания или площадь помещения требованиям паспортной таблички.
 - Эксплуатация допускается только в помещениях, соответствующих требованиям паспортной таблички.
- Проверьте, хорошо ли вентилируется зона технического обслуживания.
 - Статус непрерывной вентиляции должен поддерживаться во время процесса работы.

- Проверьте, есть ли источник пожара или потенциальный источник пожара в зоне обслуживания.
 - В зоне технического обслуживания запрещено использование открытого огня; и следует повесить табличку с предупреждением «Не курить».
- Проверьте, находится ли маркировка прибора в хорошем состоянии.
 - Замените расплывчатый или поврежденный предупреждающий знак.

Сварка

- Если вам необходимо разрезать или сварить трубы системы хладагента в процессе обслуживания, выполните следующие действия:
 - Выключите агрегат и отключите электропитание
 - Устранить хладагент
 - Пылесосить
 - д. Очистите его с помощью N2газ
 - Резка или сварка
 - ф. Отнесите обратно в сервисное место для сварки.
- Хладагент должен быть переработан в специализированный резервуар для хранения.
- Убедитесь, что рядом с выходным отверстием вакуумного насоса нет открытого огня и имеется хорошая вентиляция.

Заправка хладагента

- Используйте устройства для заправки хладагента, предназначенные для R32. Убедитесь, что разные виды хладагента не загрязняют друг друга.
- Во время заправки хладагента бак с хладагентом следует держать вертикально.
- Наклейте этикетку на систему после завершения (или незавершения) заполнения.
- Не переполняйте.
- После завершения заполнения, пожалуйста, проверьте обнаружение утечек перед запуском теста; еще раз необходимо провести обнаружение утечки, когда она будет удалена.

Инструкции по технике безопасности

для транспортировки и хранения

- Пожалуйста, используйте детектор горючих газов для проверки перед разгрузкой и открытием контейнера.
- Никакого источника огня и курения.
- Согласно местным правилам и законам.



ПРЕДУПРЕЖДЕНИЕ

Монтаж

- Установка или обслуживание должны выполняться квалифицированными специалистами.
- Прибор должен быть установлен в соответствии с национальными правилами электромонтажа. В соответствии с местными правилами техники безопасности используйте сертифицированную цепь питания и автоматический выключатель.
- Все провода внутреннего и наружного блоков должны подключаться профессионалом. Обязательно отключите электропитание, прежде чем приступать к любым работам, связанным с электричеством и безопасностью.
- Убедитесь, что электропитание соответствует требованиям кондиционера. Нестабильное электропитание или неправильное подключение могут привести к поражению электрическим током, возгоранию или неисправности. Перед использованием кондиционера установите соответствующие кабели электропитания.
- Сопротивление заземления должно соответствовать национальным правилам электробезопасности.
- Кондиционер должен быть правильно заземлен. Неправильное заземление может привести к поражению электрическим током.
- **Не включайте питание до завершения установки.**
 - Обязательно установите автоматический выключатель. В противном случае это может привести к неисправности.
 - Всеполюсный выключатель с расстоянием между контактами не менее 3 мм во всех полюсах должен быть подключен к фиксированной проводке.
 - Автоматический выключатель должен быть оснащен магнитной пружинкой и функцией нагревательной пружинки. Он может защитить от перегрузки и короткого замыкания.



ОСТОРОЖНОСТЬ

Монтаж

- Инструкции по установке и использованию данного продукта предоставлены производителем.
 - Выберите место, недоступное для детей и вдали от животных и растений. Если это неизбежно, добавьте ограждение в целях безопасности.
 - Внутренний блок следует устанавливать близко к стене. Не
 - используйте некавалифицированный шнур питания.
 - Если длина провода подключения питания недостаточна, обратитесь к поставщику за новым.
 - Прибор необходимо расположить так, чтобы вилка была доступна.
 - Для кондиционера с вилкой вилка должна быть доступна после завершения установки.
 - Для кондиционера без вилки на линии должен быть установлен автоматический выключатель.
 - Желто-зеленый провод в кондиционере является заземляющим проводом, который нельзя использовать для других целей. Кондиционер является
 - электроприбором первого класса. Он должен быть надлежащим образом заземлен с помощью специального заземляющего устройства, выполненного профессионалом. Пожалуйста сделайте
- убедитесь, что он всегда надежно заземлен, в противном случае это может привести к поражению
- электрическим током. Температура контура хладагента будет высокой, поэтому держите соединительный кабель подальше от медной трубки.



ПРЕДУПРЕЖДЕНИЕ

Операция

и техническое обслуживание

- Этот прибор могут использовать дети в возрасте от 8 лет и старше, а также лица с ограниченными физическими, сенсорными или умственными способностями или с недостатком опыта и знаний, если они находятся под присмотром или проинструктированы по безопасному использованию прибора и понимают опасности. вовлеченный.
- **Дети не должны играть с прибором.**
- Чистка и пользовательское обслуживание не должны производиться детьми без присмотра.
- Если шнур питания поврежден, во избежание опасности он должен быть заменен производителем, его сервисным агентом или лицом с аналогичной квалификацией.
- Не подключайте кондиционер

переходник к универсальной розетке. В противном случае это может привести к пожару.

- Обязательно отключайте электропитание при чистке кондиционера. В противном случае это может привести к поражению электрическим током.
- Не мойте кондиционер водой, чтобы избежать поражения электрическим током.
- Не распыляйте воду на внутренний блок. Это может привести к поражению электрическим током или неисправности.
- Не ремонтируйте кондиционер самостоятельно. Это может привести к поражению электрическим током или повреждению. Пожалуйста, свяжитесь с дилером, если вам необходимо отремонтировать кондиционер.
- После снятия фильтра не прикасайтесь к плавникам во избежание травм.
- Не просовывайте пальцы или предметы в воздухозаборное или воздуховыпускное отверстие. Это может привести к травмам или повреждению оборудования.



ОСТОРОЖНОСТЬ

Операция

и техническое обслуживание

- Не проливайте воду на пульт дистанционного управления, иначе он может сломаться.
- Не используйте огонь или фен для сушки фильтра, чтобы избежать деформации или опасности возгорания. Не блокируйте
- выпускное или впускное отверстие для воздуха. Это может привести к неисправности.
- Не наступайте на верхнюю панель наружного блока и не кладите тяжелые предметы. Это может привести к повреждению или
- травмам. Когда явление ниже случае, пожалуйста, немедленно выключите кондиционер и отключите питание, и затем обратитесь к дилеру или к квалифицированным специалистам для обслуживания.
 - Шнур питания перегрелся или поврежден.
 - **Ненормальный звук** во время операции.
 - Автоматический выключатель срабатывает

- часто.
- Кондиционер издает запах гари.
- Внутренний блок протекает.

Название детали

Наружный блок

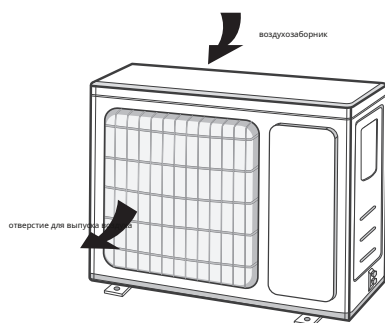

ПРИМЕЧАНИЕ

- Фактический продукт может отличаться от изображения выше, пожалуйста, обратитесь к реальному продукту.

Уведомление об установке

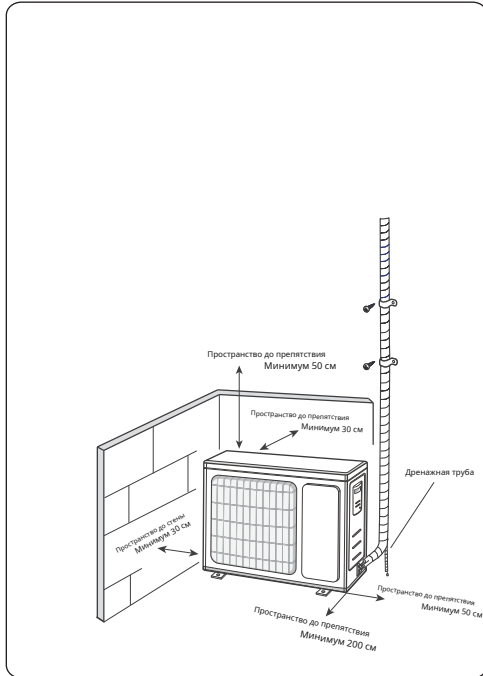

- Меры предосторожности при установке и перемещении устройства

Для обеспечения безопасности соблюдайте следующие меры предосторожности.



ПРЕДУПРЕЖДЕНИЕ

- При установке или перемещении агрегата убедитесь, что контур хладагента свободен от воздуха или вещества, отличные от указанного хладагента.

Любое присутствие воздуха или других посторонних веществ в контуре хладагента приведет к повышению давления в системе или разрушению компрессора, что приведет к травме.

- При установке или перемещении данного устройства не управляйте хладагент, который не соответствует указанному на паспортной табличке, или неквалифицированный хладагент.

В противном случае это может привести к ненормальной работе, неправильным действиям, механической неисправности или даже к серьезной аварии.

- Если во время перемещения или ремонта устройства необходимо восстановить хладагент,



ПРЕДУПРЕЖДЕНИЕ

убедитесь, что агрегат работает в режиме охлаждения. Затем полностью закройте клапан на стороне высокого давления (жидкостный клапан). Примерно через 30-40 секунд полностью закройте клапан на стороне низкого давления (газовый клапан), немедленно остановите агрегат и отключите питание. Обратите внимание, что время восстановления хладагента не должно превышать 1 минуты.

Если восстановление хладагента занимает слишком много времени, воздух может попасть внутрь, что приведет к повышению давления или разрушению компрессора, что приведет к травмам.

- Во время восстановления хладагента перед отсоединением соединительной трубы убедитесь, что клапан жидкости и газа полностью закрыты и питание отключено.

Если компрессор начнет работать, когда запорный клапан открыт, а соединительная труба еще не подсоединена, воздух будет всасываться, что приведет к повышению давления или разрушению компрессора, что приведет к травме.

- При установке агрегата убедитесь, что соединительная труба надежно подсоединена, прежде чем компрессор начнет работать.

Если компрессор начнет работать, когда запорный клапан открыт, а соединительная труба еще не подсоединена, воздух будет всасываться, что приведет к повышению давления или разрушению компрессора, что приведет к травме.

- Запрещается устанавливать устройство в местах, где возможна утечка едкого или горючего газа.

Если вокруг устройства произойдет утечка газа, это может привести к взрыву и другим несчастным случаям.

- Не используйте удлинители для электрических соединений. Если длина электрического провода недостаточна, обратитесь в авторизованный местный сервисный центр и попросите подходящий электрический провод. Плохие соединения могут привести к поражению электрическим током или возгоранию.

- Используйте указанные типы проводов для электрических соединений между внутренним и наружным блоками. Надежно зажмите провода, чтобы их клеммы не подвергались внешним нагрузкам.

Электрические провода недостаточной мощности, неправильные соединения проводов и ненадежные клеммы могут стать причиной поражения электрическим током или возгорания.

Инструменты для установки

- | | | |
|--------------------------|--------------------------------|---|
| 1 Измеритель уровня | 7 Открытый конец гаечный ключ | 12 Универсальный метр |
| 2 Отвертка | 8 Труборез | 13 Внутренний шестигольник гаечный ключ |
| 3 Дарная дрель | 9 Утечка детектор | 14 Измерение |
| 4 Уровень головка | 10 Лента для вакуумного насоса | |
| 5 Маскировочный материал | 11 Датчик давления | |

УВЕДОМЛЕНИЕ

- Для установки обратитесь к местному агенту.
- Не используйте некачественную холодную электроэнергию.

Выбор места установки

Основное требование

Установка устройства в следующих местах может привести к неисправности. Если это неизбежно, обратитесь к местному дилеру:

1. Место с сильными источниками тепла, парами, горючими или взрывоопасными газами или летучими предметами, распространяющимися в воздухе.
2. Место с высокочастотными устройствами (например, сварочным аппаратом, медицинским оборудованием).
3. Место рядом с прибрежной зоной.
4. Место, где в воздухе присутствует масло или пары.
5. Место с сернистым газом.
6. Другие места с особыми обстоятельствами.
7. Прибор нельзя устанавливать в прачечной.
8. Не допускается установка на нестабильную версию или движущейся базовой конструкции (например, грузовика) или в агрессивная среда (например, химическая фабрика).

Наружный блок

1. Выберите место, где шум и выходящий воздух, исходящие от наружного блока, не будут влиять на соседей.
2. Помещение должно быть хорошо проветриваемым, чтобы наружный блок не подвергался прямому воздействию сильного ветра.
3. Место должно выдерживать вес наружного блока.
4. Убедитесь, что установка соответствует требованиям диаграммы установочных размеров.
5. Выберите место, недоступное для детей и вдали от животных и растений. Если это неизбежно, добавьте ограждение в целях безопасности.

Меры предосторожности

1. При установке устройства необходимо соблюдать правила электробезопасности.
2. В соответствии с местными правилами техники безопасности используйте сертифицированную цепь питания и воздушный выключатель.
3. Убедитесь, что источник питания соответствует требованиям кондиционера. Нестабильное питание, неправильная проводка или неисправность. Перед использованием кондиционера установите соответствующие кабели электропитания.
4. Правильно подсоедините провод под напряжением, нейтральный провод и заземляющий провод розетки.
5. Обязательно отключите электропитание, прежде чем приступать к любым работам, связанным с электричеством и безопасностью.
6. Не включайте питание до завершения установки.
7. Если шнур питания поврежден, во избежание опасности он должен быть заменен производителем, его сервисным агентом или лицом с аналогичной квалификацией.

Требования к электрическому подключению

8. Температура контура хладагента будет высокой, поэтому держите соединительный кабель подальше от медной трубки.
9. Прибор должен быть установлен в соответствии с национальными правилами электромонтажа.

Требование к заземлению

1. Кондиционер является электроприбором первого класса. Он должен быть надлежащим образом заземлен с помощью специального заземляющего устройства, выполненного профессионалом. Пожалуйста, убедитесь, что он всегда надежно заземлен, в противном случае это может привести к поражению электрическим током.
2. Желто-зеленый провод кондиционера является заземляющим проводом, который нельзя использовать для других целей.
3. Сопротивление заземления должно соответствовать национальным правилам электробезопасности.
4. Прибор необходимо расположить так, чтобы вилка была доступна.
5. Всеполусный выключатель с расстоянием между контактами не менее 3 мм во всех полюсах должен быть подключен к фиксированной проводке.

Мощность воздушного переключателя

Включая воздушный переключатель подходящей мощности, обратите внимание на следующую таблицу. Воздушный переключатель должен иметь магнитную пружину и функцию нагревательной пружины, это может защитить от короткого замыкания и перегрузки. (Внимание: не используйте предохранитель только для защиты цепи)

Кондиционер	Мощность воздушного переключателя
07K, 09K, 12K	10A
18K, 24K	16A

Установка наружного блока

Шаг 1:

Закрепите опору наружного блока (выберите ее в соответствии с фактической ситуацией установки)

1. Выберите место установки в соответствии со структурой дома.
2. Закрепите опору наружного блока в выбранном месте с помощью дюбелей.

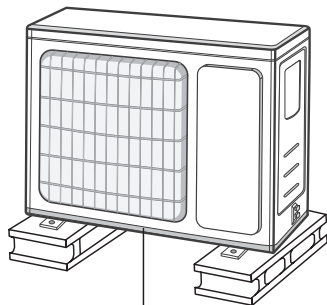

минимум 3 см над полом

УВЕДОМЛЕНИЕ

- Примите достаточные меры защиты при установке наружного блока.
- Убедитесь, что опора может выдержать вес, как минимум в четыре раза превышающий вес агрегата.
- Наружный блок следует устанавливать на высоте не менее 3 см над полом, чтобы можно было установить сливной патрубков. (для модели с нагревательной трубкой высота установки должна быть не менее 20 см.)
- Для агрегата с холодопроизводительностью 2300–5000 Вт необходимы 6 расширительных винтов; для агрегата с холодопроизводительностью 6000–8000 Вт необходимы 8 расширительных винтов; для устройства с холодопроизводительностью 10 000–16 000 Вт необходимы 10 расширительных винтов.

Шаг 2:

Установить сливной патрубок

(только для некоторых моделей)

1. Подсоедините сливной патрубок наружного блока к отверстию на корпусе, как показано на рисунке ниже.
2. Подсоедините сливной шланг к сливному отверстию.

УВЕДОМЛЕНИЕ

- Что касается формы дренажного шва, пожалуйста, обратитесь к текущему продукту. Не устанавливайте дренажный шов в местах с сильным холодом. В противном случае он замерзнет и приведет к неисправности.

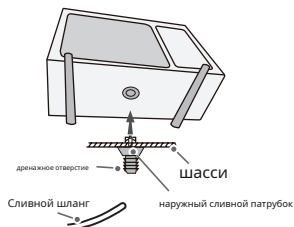

Шаг 3:

Починить наружный блок

1. Установите наружный блок на опору.
2. Закрепите отверстия для ног наружного блока болтами.

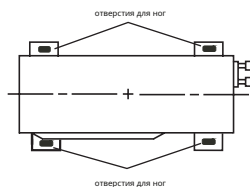

Шаг 4:

Соедините внутренние и наружные трубы

1. Выверните винт на правой ручке наружного блока, а затем снимите ручку.

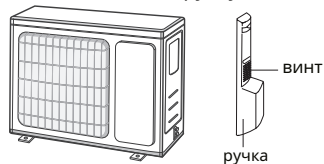

ПРИМЕЧАНИЕ

- Если через него проходит несколько кабелей, необходимо выбрать поперечное отверстие ручки и устранить острые заусенцы, чтобы не повредить кабели. Применимо только для некоторых моделей.



2. Снимите резьбовую крышку клапана и направьте соединение трубы на раструб трубы.

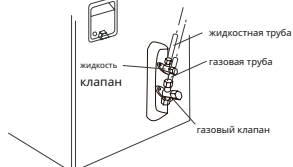

3. Предварительно затяните накидную гайку рукой.



4. Затяните накидную гайку динамометрическим ключом, как указано в таблице ниже.

Диаметр шестигранной гайки	Момент затяжки (Н.м)
1/4 дюйма	15~20
3/8 дюйма	30~40
1/2 дюйма	45~55
5/8 дюйма	60~65
3/4 дюйма	70~75

Шаг 5:

Подключить наружный электрический провод

1. Снимите зажим провода; подключите провод подключения питания и провод управления сигналами (только для блока охлаждения и обогрева) к клемме проводки в соответствии с цветом; закрепите их винтами.

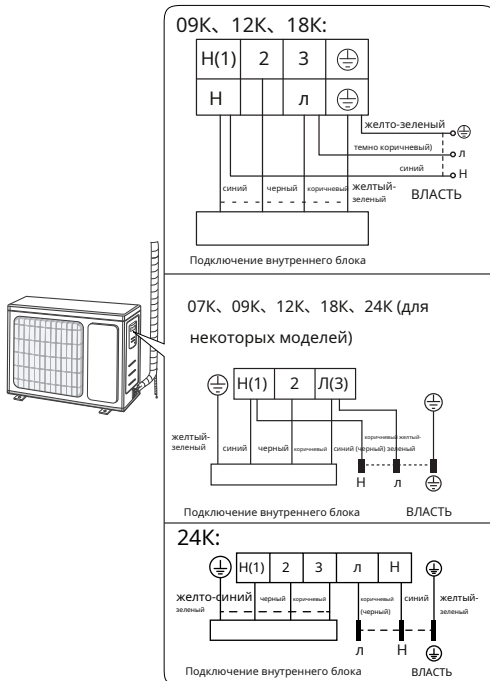

УВЕДОМЛЕНИЕ

- Монтажная плата предназначена только для справки, пожалуйста, обратитесь к фактической.

2. Закрепите провод подключения питания и провод управления сигналами с помощью зажима (только для блоков охлаждения и нагрева).

УВЕДОМЛЕНИЕ

- После затяжки винта слегка потяните шнур питания, чтобы проверить его надежность.
- Никогда не перерезайте провод подключения питания, чтобы увеличить или сократить расстояние.

Шаг 6:

Подчистить трубы

1. Трубы следует располагать вдоль стены, разумно согнуть и по возможности спрятать. Мин. радиус изгиба трубы 10см.
2. Если наружный блок находится выше отверстия в стене, необходимо установить U-образный изгиб трубы до того, как труба войдет в помещение, чтобы предотвратить попадание дождя в помещение.

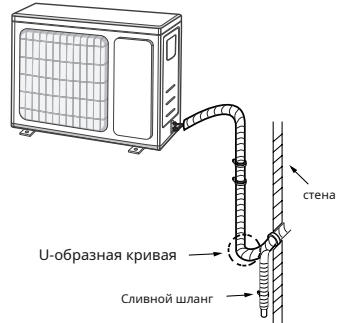

УВЕДОМЛЕНИЕ

- Высота сливного шланга по стене не должна быть выше отверстия выпускной трубы внутреннего блока.

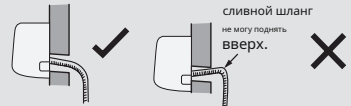

- Выходное отверстие для воды нельзя помещать в воду, чтобы обеспечить плавный слив.

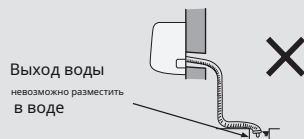

- Слегка наклоните сливной шланг вниз. Сливной шланг не должен быть изогнутым, приподнятым, нестабильным и т. д.



- Сливной шланг не должен колебаться

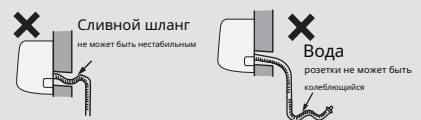
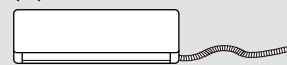

Тестирование и эксплуатация

Используйте вакуумный насос

- Снимите колпачки клапанов жидкостного и газового клапанов, а также гайку вентиляционного отверстия для заправки хладагента.
- Подсоедините заправочный шланг пьезометра к отверстию для заправки хладагента газового клапана, а затем подсоедините другой заправочный шланг к вакуумному насосу.
- Полностью откройте пьезометр и дайте ему поработать 10-15 минут, чтобы проверить, остается ли давление пьезометра на уровне -0,1 МПа.
- Закройте вакуумный насос и поддерживайте это состояние в течение 1-2 минут, чтобы проверить, остается ли давление пьезометра на уровне -0,1 МПа. Если давление упадет, может возникнуть утечка.
- Снимите пьезометр, полностью откройте сердечник клапана жидкости и газа с помощью внутреннего шестигранного ключа.
- Затяните резьбовые крышки клапанов и отверстия для заправки хладагента.
- Установите ручку на место.

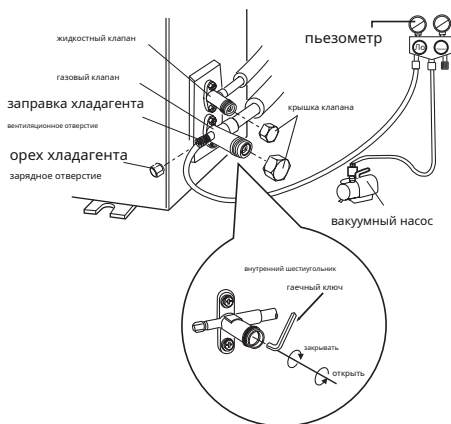

Обнаружение утечек

- С детектором утечек:**
Проверьте наличие утечек с помощью детектора утечек.
- С мыльной водой:**
Если детектор утечек недоступен, используйте мыльную воду для обнаружения утечек. Нанесите мыльную воду на подозрительное место и держите мыльную воду более 3 минут. Если из этого положения выходят пузырьки воздуха, значит, имеется утечка.

Проверка после установки

- После завершения установки проверьте соответствие следующему требованию.

Предметы, подлежащие проверке	Возможная неисправность
Устройство установлено прочно?	Устройство может упасть, трястись или издавать шум.
Вы проводили тест на утечку хладагента?	Это может привести к недостаточной охлаждающей (нагревательной) мощности.
Достаточно ли теплоизоляции трубопровода?	Это может привести к образованию конденсата и капанию воды.
Вода сливается хорошо?	Это может привести к образованию конденсата и капанию воды.
Соответствует ли напряжение источника питания напряжению, указанному на заводской табличке?	Это может привести к неисправности или повреждению деталей.
Правильно ли установлена электропроводка и трубопровод?	Это может привести к неисправности или повреждению деталей.
Надежно ли заземлено устройство?	Это может привести к утечке тока.
Соответствует ли шнур питания спецификации?	Это может привести к неисправности или повреждению деталей.
Есть ли какие-либо препятствия на входе и выходе воздуха?	Это может привести к недостаточной охлаждающей (нагревательной) мощности.
Пыль и мусор, образовавшиеся во время установки, удалены?	Это может привести к неисправности или повреждению деталей.
Газовый клапан и жидкостный клапан соединительной трубы полностью открыты?	Это может привести к недостаточной охлаждающей (нагревательной) мощности.
Закрыты ли входное и выходное отверстия трубопровода?	Это может привести к недостаточной мощности охлаждения (нагрева) или к перерасходу электроэнергии.

Тестовая эксплуатация

1. Подготовка к тестовой эксплуатации

- Клиент утверждает кондиционер.
- Сообщите клиенту важные примечания по кондиционеру.

2. Метод испытательной эксплуатации

- Включите питание и нажмите кнопку ВКЛ/ВЫКЛ на пульте дистанционного управления, чтобы начать работу.
- Нажмите кнопку MODE, чтобы выбрать АВТО, ОХЛАЖДЕНИЕ, СУШКА, ВЕНТИЛЯЦИЯ и НАГРЕВ, чтобы проверить, нормальная ли работа.
- Если температура окружающей среды ниже 16°C, ТОТ кондиционер не может начать охлаждения.

Конфигурация соединительной трубы

- Стандартная длина соединительной трубы: 5м, 7,5м, 8м.
- Мин. длина соединительной трубы.
Для агрегата со стандартной соединительной трубой длиной 5 м минимальная длина соединительной трубы не ограничена. Для агрегата со стандартной соединительной трубой длиной 7,5 и 8 м минимальная длина соединительной трубы составляет 3 м.
- Макс. Длина соединительной трубы указана ниже.

Макс. длина соединительной трубы

Охлаждающая способность	Макс. длина соединительная труба (м)
5000 БТЕ/ч (1465 Вт)	15
7000 БТЕ/ч (2051 Вт)	15
9000 БТЕ/ч (2637 Вт)	15
12000 БТЕ/ч (3516 Вт)	20
18 000 БТЕ/ч (5 274 Вт)	25
24000 БТЕ/ч (7032 Вт)	25
28000 БТЕ/ч (8204 Вт)	30
36 000 БТЕ/ч (10 548 Вт)	30
42000БТЕ/ч (12306Вт)	30
48000 БТЕ/ч (14064 Вт)	30

- Метод расчета дополнительного количества холодильного масла и заправки хладагента после удлинения соединительной трубы.
После увеличения длины соединительной трубы на 10 м от стандартной длины необходимо добавить 5 мл холодильного масла на каждые дополнительные 5 м соединительной трубы.

Метод расчета дополнительного количества заправки хладагента (на основе жидкостного трубопровода):

- Дополнительный объем заправки хладагента = увеличенная длина трубопровода для жидкости × объем дополнительной заправки хладагента на метр
- В зависимости от длины стандартной трубы добавьте хладагент в соответствии с требованиями, указанными в таблице. Дополнительный объем заправки хладагента на метр зависит от диаметра трубопровода для жидкости.
См. Лист.

Дополнительный объем заправки хладагента для R32

Дроссель наружного блока	охлаждение и обогрев (г/м)	16	40	96	96	200	280
	Только охлаждение (г/м)	12	12	24	48	200	280
Дроссель внутреннего блока	Только охлаждение, охлаждение и обогрев (г/м)	16	40	80	136	200	280
Размер трубопровода	Газовая труба	3/8" или 1/2"	5/8 дюйма или 3/4 дюйма	3/4 дюйма или 7/8 дюйма	1 дюйм или 1 1/4 дюйма	-	-
	Жидкостная труба	1/4 дюйма	1/4" или 3/8"	1/2 дюйма	5/8 дюйма	3/4 дюйма	7/8"

УВЕДОМЛЕНИЕ

Объем дополнительной заправки хладагента, указанный в Таблице, является рекомендуемым, а не обязательным.

Метод расширения трубы

УВЕДОМЛЕНИЕ

Неправильное расширение трубы является основной причиной утечки хладагента. Пожалуйста, расширьте трубу в соответствии со следующими шагами:

А: Разрезать трубу

- Подтвердите длину трубы в соответствии с расстоянием между внутренним и наружным блоками.
- Отрежьте необходимую трубу труборезом.

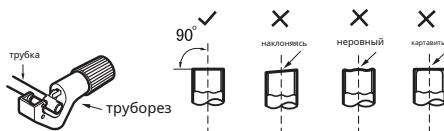

В: Удалить заусенцы

- Удалите заусенцы с помощью формирователя и не допускайте попадания заусенцев в трубу.



С: Наденьте подходящую изоляционную трубку.

D: Наденьте накидную гайку.

- Снимите накидную гайку на соединительной трубе внутреннего блока и наружном клапане; установите накидную гайку на трубу.

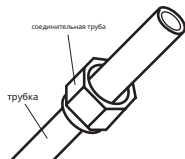

Е: Расширить порт

- Расширьте порт с помощью расширителя.

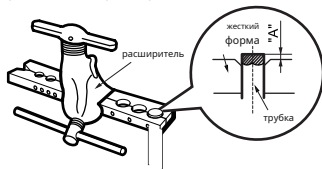

УВЕДОМЛЕНИЕ

- «А» различается в зависимости от диаметра, см. таблицы ниже:

Наружный диаметр (мм)	А (мм)	
	Макс	Мин
Ф6 - 6,35 (1/4 дюйма)	1,3	0,7
Ф9-9,52 (3/8 дюйма)	1,6	1,0
Ф12-12,7(1/2")	1,8	1,0
Ф15,8-16(5/8")	2,4	2,2

Ф: Осмотр

- Проверьте качество расширения порта. Если есть какие-либо дефекты, снова расширьте порт, как описано выше.

Диапазон рабочих температур

	Внутренняя сторона ДБ/ВБ (°C)	Наружная сторона ДБ/ВБ (°C)
Максимум охлаждения	32/23	43/26
Максимум обогрева	27/-	24/18

Для некоторых моделей:

ПРИМЕЧАНИЕ

- Диапазон рабочих температур (наружная температура) для блока только охлаждения составляет 18°C–43°C; для теплового насоса составляет -15°C–43°C.

Для некоторых моделей:

ПРИМЕЧАНИЕ

- Диапазон рабочих температур (наружная температура) для блока только охлаждения составляет -15°C–43°C; для теплового насоса составляет -15°C–43°C.

	Внутренняя сторона ДБ/ВБ (°C)	Наружная сторона ДБ/ВБ (°C)
Максимум охлаждения	32/23	50/26
Максимум обогрева	27/-	30/18

Для некоторых моделей:

ПРИМЕЧАНИЕ

- Диапазон рабочих температур (температура наружного воздуха) для агрегата только с низкотемпературным охлаждением составляет -15°C ~ 50°C; для теплового насоса составляет -15°C–50°C.

Для некоторых моделей:

ПРИМЕЧАНИЕ

- Диапазон рабочих температур (температура наружного воздуха) для агрегата только с низкотемпературным охлаждением составляет -15°C ~ 50°C; для низкотемпературного теплового насоса составляет -25°C ~ 50°C.

● Следующие проверки должны применяться к установкам, использующим легковоспламеняющиеся хладагенты:

– объем заправки соответствует размеру помещения, в котором установлены детали, содержащие хладагент;

– вентиляционное оборудование и выходы работают нормально и не засорены;

– если используется непрямой контур охлаждения, вторичный контур должен быть проверен на наличие хладагента;

– маркировка на оборудовании остается видимой и разборчивой. Неразборчивая маркировка и знаки должны быть исправлены;

– холодильные трубы или компоненты устанавливаются в таком месте, где маловероятно, что они подвергаются воздействию каких-либо веществ, которые могут вызвать коррозию компонентов, содержащих хладагент, за исключением случаев, когда компоненты изготовлены из материалов, которые по своей природе устойчивы к коррозии или не защищены соответствующим образом от такой коррозии.

● Ремонт и техническое обслуживание электрических компонентов должны включать первоначальные проверки безопасности и процедуры проверки компонентов. Если существует неисправность, которая может поставить под угрозу безопасность, к цепи нельзя подключать электропитание до тех пор, пока она не будет устранена удовлетворительным образом. Если неисправность не может быть устранена немедленно, но необходимо продолжить работу, следует использовать адекватное временное решение. Об этом необходимо сообщить владельцу оборудования, чтобы проинформировать все стороны.

● Первоначальные проверки безопасности должны включать:

– конденсаторы разряжены: это должно быть сделано безопасным образом, чтобы избежать возможности искрения;

– чтобы во время зарядки, восстановления или продувки системы не были открыты электрические компоненты и проводка под напряжением;

– что существует непрерывность заземления.

● Проверка наличия хладагента

Зона должна быть проверена с помощью соответствующего детектора хладагента до и во время работы, чтобы убедиться, что техник осведомлен о потенциально токсичной или легковоспламеняющейся атмосфере. Убедитесь, что используемое оборудование для обнаружения утечек подходит для использования со всеми применимыми хладагентами, т. е. не дает искр, достаточно герметично или искробезопасно.

● Наличие огнетушителя

Если на холодильном оборудовании или любых связанных с ним деталях должны проводиться какие-либо огневые работы, соответствующие

Средства пожаротушения должны быть под рукой. Имейте с собой сухой порошок или CO₂ огнетушитель рядом с зарядной зоной.

● Вентилируемая зона

Прежде чем вторгаться в систему или проводить какие-либо огневые работы, убедитесь, что зона находится на открытом воздухе или что она адекватно вентилируется. В течение всего периода выполнения работ должна сохраняться определенная вентиляция. Вентиляция должна безопасно рассеивать любую выделяющийся хладагент и предпочтительно выбрасывать его в атмосферу.

● Проверка холодильного оборудования

Если заменяются электрические компоненты, они должны соответствовать назначению и соответствующим спецификациям. Всегда следует соблюдать рекомендации производителя по техническому обслуживанию и ремонту. В случае сомнений обратитесь за помощью в технический отдел производителя.

● Проверки электрических устройств

– конденсаторы разряжены: это должно быть сделано безопасным образом, чтобы избежать возможности искрения;

– чтобы во время зарядки, восстановления или продувки системы не были открыты электрические компоненты и проводка под напряжением.

● Ремонт герметичных компонентов.

При ремонте герметизированных компонентов все электропитание должно быть отключено от работающего оборудования перед снятием герметизированных крышек и т.п. Если во время обслуживания абсолютно необходимо наличие электропитания оборудования, то постоянно действующая форма утечки обнаружения должно быть расположено в самой критической точке, чтобы предупредить о потенциально опасной ситуации.

Особое внимание должно быть обращено на следующее, чтобы гарантировать, что при работе с электрическими компонентами корпус не будет изменен таким образом, что это повлияет на уровень защиты.

Сюда относятся повреждение кабелей, чрезмерное количество соединений, клеммы, изготовленные не в соответствии с оригинальными спецификациями, повреждение уплотнений, неправильная установка сальников и т. д.

– Убедитесь, что аппарат закреплен надежно.

– Убедитесь, что уплотнения или уплотнительные материалы не ухудшились до такой степени, что они больше не служат предотвращению проникновения воспламеняющейся атмосферы. Запасные части должны соответствовать спецификациям производителя.

ПРИМЕЧАНИЕ. Использование силиконового герметика может снизить эффективность некоторых типов оборудования для обнаружения утечек. Искробезопасные компоненты не требуют изоляции перед началом работы с ними.

Ремонт искробезопасных компонентов

Не применяйте к цепи постоянные индуктивные или емкостные нагрузки, не убедившись, что они не превысят допустимое напряжение и ток, разрешенные для используемого оборудования.

Искробезопасные компоненты — единственные типы, с которыми можно работать в условиях легковоспламеняющейся атмосферы. Испытательное оборудование должно иметь правильный номинал. Заменяйте компоненты только деталями, указанными производителем. Другие детали могут привести к возгоранию хладагента в атмосфере из-за утечки.

Прокладка кабеля

Убедитесь, что кабели не будут подвергаться износу, коррозии, чрезмерному давлению, вибрации, острым краям или другим неблагоприятным воздействиям окружающей среды. При проверке также следует учитывать влияние старения или постоянной вибрации от таких источников, как компрессоры или вентиляторы.

Обнаружение легковоспламеняющихся хладагентов

Ни при каких обстоятельствах нельзя использовать потенциальные источники возгорания при поиске или обнаружении утечек хладагента. Галогенную лампу (или любой другой детектор, использующий открытое пламя) использовать нельзя.

Методы обнаружения утечек

Жидкости для обнаружения утечек подходят для использования с большинством хладагентов, но следует избегать использования моющих средств, содержащих хлор, поскольку хлор может вступить в реакцию с хладагентом и вызвать коррозию медных труб.

Вывод из эксплуатации

Перед выполнением этой процедуры важно, чтобы техник полностью ознакомился с оборудованием и всеми его деталями. Рекомендуется безопасно утилизировать все хладагенты. Перед выполнением задачи должны быть взяты пробы масла и хладагента на случай, если потребуется анализ перед повторным использованием регенерированного хладагента. Очень важно, чтобы электроэнергия была доступна до начала работы.

а) Ознакомьтесь с оборудованием и его работой.

б) Электрически изолируйте систему.

в) Прежде чем приступить к процедуре, убедитесь, что:

- при необходимости имеется механическое погрузочно-разгрузочное оборудование для перемещения баллонов с хладагентом;
- все средства индивидуальной защиты имеются в наличии и используются правильно;
- процесс восстановления постоянно контролируется компетентным лицом;

– оборудование для рекуперации и баллоны соответствуют соответствующим стандартам.

г) Если возможно, откачайте систему хладагента.

д) Если создание вакуума невозможно, сделайте коллектор, чтобы можно было удалить хладагент из различных частей системы.

ф) Перед началом подъема убедитесь, что цилиндр находится на весах.

ж) Запустите машину для восстановления и работайте в соответствии с инструкциями производителя.

h) Не переполняйте баллоны. (Не более 80% объема жидкой заправки).

i) Не превышайте максимальное рабочее давление баллона, даже временно.

j) После того, как баллоны были правильно заполнены и процесс завершен, убедитесь, что баллоны и оборудование оперативно вывезены с площадки, а все запорные клапаны на оборудовании закрыты.

к) Восстановленный хладагент нельзя заливать в другую холодильную систему, пока он не будет очищен и проверен.

Маркировка

На оборудовании должна быть маркировка, указывающая, что оно выведено из эксплуатации и опорожнено от хладагента. На этикетке должна быть дата и подпись. Для приборов, содержащих легковоспламеняющиеся хладагенты, убедитесь, что на оборудовании имеются этикетки, указывающие, что оборудование содержит легковоспламеняющийся хладагент.

Восстановление

При удалении хладагента из системы для обслуживания или вывода из эксплуатации рекомендуется безопасно удалять все хладагенты.

При переливании хладагента в баллоны убедитесь, что используются только соответствующие баллоны для сбора хладагента. Убедитесь, что имеется правильное количество баллонов для хранения общего заряда системы. Все используемые баллоны предназначены для рекуперированного хладагента и имеют маркировку для этого хладагента (т.е. специальные баллоны для рекуперации хладагента). Баллоны должны быть укомплектованы клапаном сброса давления и соответствующими запорными клапанами в хорошем рабочем состоянии. Пустые цилиндры для сбора отходов вакуумируются и, если возможно, охлаждаются до начала восстановления. Оборудование для восстановления должно находиться в хорошем рабочем состоянии, иметь под рукой набор инструкций относительно оборудования и быть пригодным для восстановления всех соответствующих хладагентов, включая, когда это применимо, легковоспламеняющиеся хладагенты. В рекламе-

Руководство специалиста

Кроме того, комплект калиброванных весов должен быть в наличии и в хорошем рабочем состоянии. Шланги должны быть укомплектованы герметичными разъединительными муфтами и находиться в хорошем состоянии. Прежде чем использовать машину для рекуперации, убедитесь, что она находится в удовлетворительном рабочем состоянии, правильно обслуживается и что все связанные электрические компоненты герметизированы во избежание возгорания в случае утечки хладагента. В случае сомнений проконсультируйтесь с производителем.

Восстановленный хладагент должен быть возвращен поставщику хладагента в соответствующем баллоне для утилизации с составлением соответствующей акта о передаче отходов. Не смешивайте хладагенты в рекуперационных установках и особенно в баллонах.

Если необходимо снять компрессоры или компрессорное масло, убедитесь, что они откачаны до приемлемого уровня, чтобы убедиться, что легковоспламеняющийся хладагент не остается в смазочном материале. Процесс вакуумирования должен быть выполнен до возврата компрессора поставщикам. Для ускорения этого процесса следует использовать только электрический нагрев корпуса компрессора. Слив масла из системы должен производиться безопасным образом.

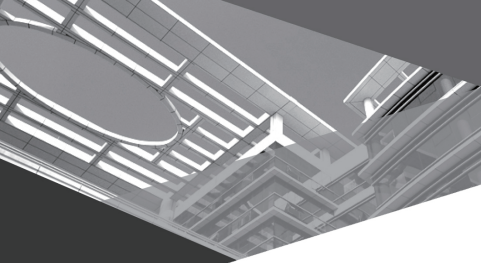

66129937723